



MALERBA

S'OUVRIR SUR UN MONDE DE SOLUTIONS

# HABITAT RÉHABILITATION

MAISONS INDIVIDUELLES,  
PALIERS, LOCAUX COMMUNS...

PRODUCTION  
FRANÇAISE

MALERBA est le fabricant français référent avec les plus larges gammes de blocs-portes métalliques, bois et vitrés pour tous les segments de marché en France (santé, hôtellerie, enseignement, bureaux & IGH, culture & sports, industrie & logistique, infrastructures, habitat individuel et habitat collectif).

Avec leurs performances techniques multiples (coupe-feu, D.A.S., acoustique, stabilité, thermique et anti-effraction) et leurs nombreuses finitions (+ de 140 décors de portes), les blocs-portes MALERBA sont tous fabriqués sur-mesure et adaptés pour répondre aux exigences et aux aspirations esthétiques, techniques et économiques les plus variées.

Depuis sa création en 1971, MALERBA s'est construit un nom et une réputation en matière de largeur de ses gammes de produits techniques, de qualité, de respect de ses engagements et de réactivité.

Tous ses produits sont conçus et fabriqués exclusivement en France, en région lyonnaise, et disposent d'un profil environnemental répondant aux exigences des constructions durables.

## DES SOLUTIONS SPÉCIFIQUEMENT CONÇUES POUR LA RÉNOVATION

Le succès des opérations de rénovation de l'habitat repose avant tout sur le grand professionnalisme des intervenants et la parfaite maîtrise du planning d'intervention, les opérations étant pour la plupart conduites en milieu habité.

Pour vous accompagner dans la réalisation de ces opérations quelles que soient leur taille et leur complexité, MALERBA a développé depuis plus de 30 ans un savoir-faire particulier. Celui-ci combine technicité et adaptation en toutes circonstances et une parfaite gestion logistique pour répondre à chaque situation et vous aidez à respecter vos engagements.

Vous trouverez dans les pages qui suivent un portefeuille complet des solutions techniques et esthétiques MALERBA à destination de l'habitat individuel et collectif pour faciliter l'élaboration de vos projets et une prise de décision éclairée. La section consacrée aux produits permet ainsi de déterminer avec précision les produits choisis, en tenant compte, des performances techniques attendues. Elle est complétée par une section consacrée aux décors et finitions qui présente visuellement la richesse des possibilités proposées pour personnaliser les blocs-portes sélectionnés.

### 4 SOLUTIONS SUR-MESURE

- Réhabiliter en préservant
- Réhabiliter vite
- Réhabiliter mieux
- Réhabiliter un programme complet

### 16 PRODUITS

Comment choisir la bonne solution ?

- Cahier technique des solutions
- Blocs-portes d'entrée de maisons individuelles
  - Blocs-portes de paliers sur coursive
  - Blocs-portes de paliers intérieurs
  - Blocs-portes de parties communes
  - Blocs-portes de locaux techniques
  - Blocs-portes de locaux communs et de cave
  - Blocs-gaines et façades de gaines
  - Trappes de visite

### 26 DÉCORS

Blocs-portes métalliques habitat pour maisons, paliers et coursives

- Gamme ATHÉNA
- Gamme MOULURES
- Gamme LINÉA
- Gamme TON BOIS
- Gamme SYLVER
- Gamme ART INFINE
- Gamme MÉDIUM

Blocs-portes bois habitat pour paliers

- Gamme MOULURES & PLACAGES
- Gamme ELAN
- Gamme FIBER

Blocs-portes métalliques de service

- Gamme LAQUES PMT

### 56 ACCESSOIRES & QUINCAILLERIES

Accessoires & quincailleries pour blocs-portes

Dans les pages qui suivent :

- Les béquilles et garnitures présentées sur les décors de portes sont optionnelles.
- Les décors disponibles uniquement en finition prépeinte / brute / lasurée sont présentés avec une peinture non réalisée et non fournie par MALERBA.
- Les décors de porte présentés correspondent à une sélection. N'hésitez pas à nous contacter pour en savoir plus sur les autres modèles disponibles.
- La légende associée aux modèles de décors précise la destination du bloc-porte :

- M Bloc-porte d'entrée de maison individuelle
- P Bloc-porte palier
- C Bloc-porte palier sur coursive

## RÉHABILITER AVEC MALERBA



Qu'il s'agisse d'une rénovation lourde ou d'une rénovation en milieu habité, les enjeux sont souvent de réhabiliter vite pour ne pas gêner les occupants tout en préservant l'existant pour rester fidèle à l'esprit du lieu. A cela s'ajoute la contrainte de réhabiliter en tenant compte des obligations réglementaires applicables, ce qui n'est jamais une évidence lorsque le bâti est ancien. Malgré la complexité des opérations de réhabilitation, réhabiliter est toujours un plus pour l'occupant. C'est l'occasion de remplacer l'existant par des solutions techniques plus élaborées qui amèneront une sécurité et un confort supplémentaires. C'est aussi la possibilité de renouveler l'esthétique des espaces avec des produits qui présentent généralement un profil environnemental nettement amélioré par rapport aux solutions d'origine.





## UNE RÉPONSE ADAPTÉE À CHAQUE SITUATION

Le principe de la rénovation des blocs-portes **en milieu habité** est de déposer le vantail, puis d'installer un bâti de réhabilitation sur l'huissérie existante. Cela suppose bien entendu, que le bâti de réhabilitation est produit sur-mesure pour s'adapter parfaitement à l'existant. Une fois le bâti installé et parfaitement réglé, il peut accueillir le nouveau vantail.

Ce principe de réemploi de l'huissérie existante permet de réduire considérablement le temps de pose du nouveau bloc-porte sans endommager l'existant comme cela pourrait être le cas s'il fallait

arracher une huissérie banchée. Il évite ainsi d'avoir à refaire les finitions autour du bloc-porte. Le même principe s'applique pour la rénovation de blocs-gaines\*.

Toutefois, certaines situations peuvent conduire à privilégier le remplacement complet du bloc-porte existant. On parle alors de **dépose totale**.

L'expertise de notre réseau d'Agents Commerciaux et de nos Chargés de Prescription peut vous aider à arbitrer la meilleure solution en fonction de la situation de votre chantier.

\* Sur huissérie bois uniquement

## UNE GAMME COMPLÈTE

MALERBA propose depuis plus de 30 ans des solutions **sur-mesure** pour la rénovation de l'existant :

### Pour les logements collectifs :

- Blocs-portes de paliers intérieurs
- Blocs-portes de paliers sur coursive
- Blocs-portes de parties communes
- Blocs-portes de locaux techniques
- Blocs-portes de locaux communs et de cave
- Blocs-gaines et façades de gaine

### Pour les logements individuels :

- Blocs-portes d'entrée de maison individuelle
- Blocs-portes de service de maison individuelle

● Bois ● Métal

## UNE ADAPTATION PARFAITE À L'EXISTANT

Dans le cas d'une rénovation en milieu habité, un relevé de cotes est indispensable pour chaque bloc-porte. Ce relevé de cotes permet d'adapter le dimensionnel du bâti de réhabilitation pour qu'il épouse parfaitement la géométrie de l'huissérie existante.

Lors du **relevé des cotes**, il est important d'être attentif à l'environnement immédiat du bloc-porte

côté couloir et côté habitat. Retour de mur, présence de couvre-joints, goulottes électriques, etc., tous ces points particuliers doivent être pris en compte pour dimensionner correctement le bâti de réhabilitation et s'assurer qu'il s'installe facilement, rapidement et correctement.

**Le bâti de réhabilitation épouse parfaitement la géométrie de l'huissérie existante. Pour illustration :**

### Cas des blocs-portes bois :

#### BÂTI DE RÉHABILITATION SUR HUISSERIE BOIS EXISTANTE

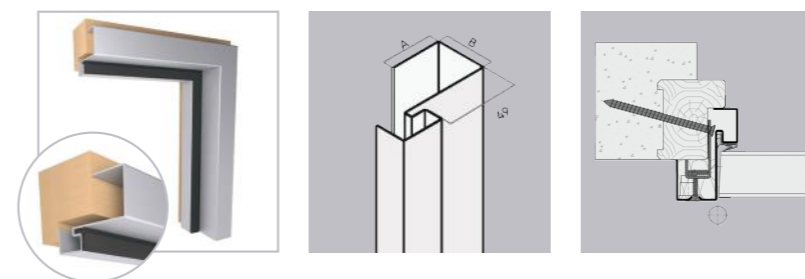

#### BÂTI DE RÉHABILITATION SUR HUISSERIE MÉTALLIQUE EXISTANTE

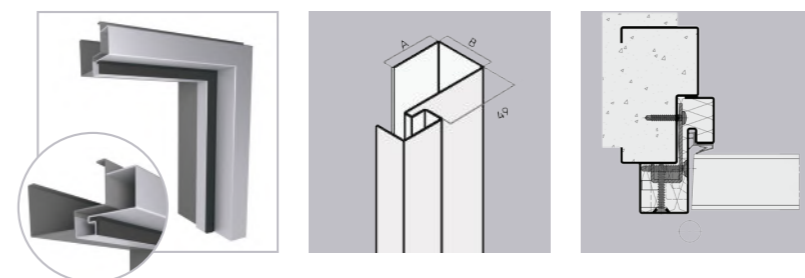

### Cas des blocs-portes métalliques :

#### BÂTI DE RÉHABILITATION SUR HUISSERIE BOIS EXISTANTE

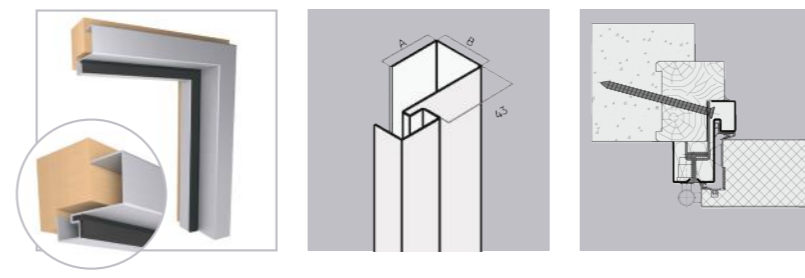

#### BÂTI DE RÉHABILITATION SUR HUISSERIE MÉTALLIQUE EXISTANTE

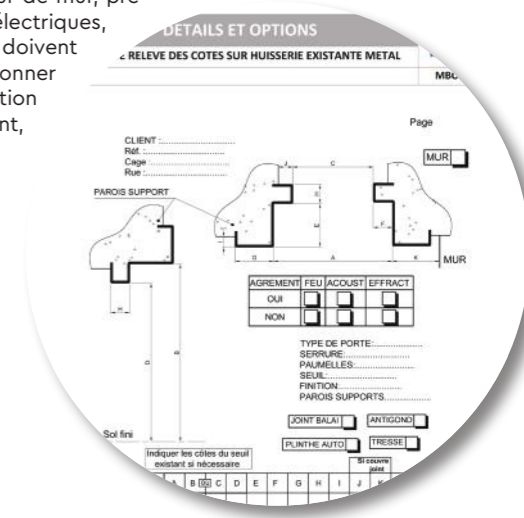
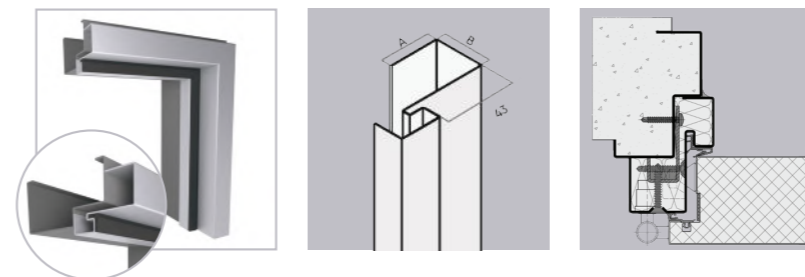

## BON À SAVOIR

> Pour des raisons techniques ou de faisabilité industrielle, des contraintes de fond de feuillure maximum sont à respecter :

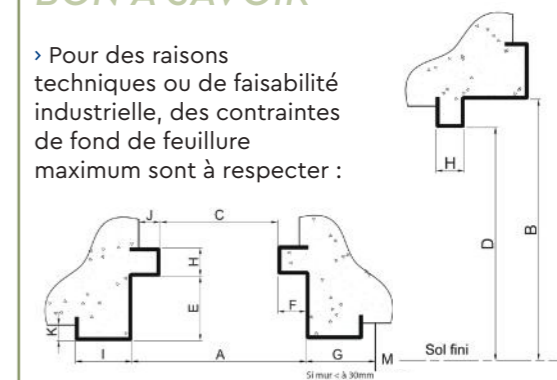

TYPE DE BLOC-PORTE	FOND DE FEUILLURE MAXIMUM	
	POUR PORTES BOIS	POUR PORTES MÉTALLIQUES
BLOC-PORTE DE MAISON INDIVIDUELLE	-	A : 1 000 mm B : 2 350 mm
BLOC-PORTE PALIER	Se référer à la fiche technique du produit	A : 950 mm B : 2 250 mm
BLOC-PORTE PALIER SUR COURSIVE	-	A : 950 mm B : 2 250 mm

## MALERBARéha

### APPLICATION D'AIDE AUX RELEVÉS DE COTES

MALERBARéha est une application pour simplifier la gestion des chantiers de rénovation des blocs-portes.

L'application permet :

- De relever les cotes des blocs-portes existants
- D'envoyer l'ensemble des données collectées pour intégration dans l'ERP de MALERBA

L'application est simple et intuitive, fait gagner du temps, fiabilise les données transmises et améliore la rapidité de traitement de l'information. Fonctionnant sur smartphone, tablette et ordinateur (Android ou iOS), elle est en libre téléchargement sur le site internet de MALERBA\*



\* Disponible uniquement pour les professionnels disposant d'un compte client MALERBA et dans le cadre d'opération avec des blocs-portes MALERBA.



## UNE LARGEUR DE PASSAGE OPTIMISÉE

Installer un bâti de réhabilitation sur une huisserie existante a par définition un impact sur la largeur de passage du bloc-porte. Le savoir-faire de MALERBA est précisément d'avoir développé des solutions présentant des performances techniques qui permettent de **limiter au maximum la perte** de passage. Les solutions développées s'appuient sur un bâti de rénovation au développé optimisé prenant appui dans la feuillure de l'huisserie existante.

### CAS DES BLOCS-PORTES BOIS

- Pour minimiser la perte de passage, idéalement, 2 conditions doivent être réunies :
  - La feuillure existante doit être supérieure à 41x18 mm (E x F)
  - Le retour de mur, s'il y en a un, est à au moins 30 mm de distance du début de la feuillure (G1 et G2)

### CAS DES BLOCS-PORTES MÉTALLIQUES

#### (configuration normale) :

- Il est possible d'optimiser la perte de passage pour la réduire au minimum :
  - Perte de passage 16 mm en largeur (C)
  - Perte de passage 8 mm en hauteur
- Pour cela :
  - La feuillure existante doit être de 18 mm minimum (F)
  - Le retour de mur, s'il y en a un, est à au moins 32 mm de distance du début de la feuillure (G1 et G2)
  - Le mur autour du bloc-porte existant est dépourvu de couvre-joints ou tout autre relief
- Cette configuration peut être mise en place avec un bloc-porte métallique habitat MALERBA avec bâti de réhabilitation profil isophonique et non isophonique

#### Sans perte de passage (configuration spéciale) :

- Dans certains cas, il est possible de ne pas avoir de perte de passage
- Pour cela :
  - La feuillure existante doit être de 18 mm mini (F)
  - La profondeur de la feuillure doit être de 27 mm mini (E)
  - Le retour de mur, s'il y en a un, est à au moins 40 mm de distance du début de la feuillure (G1 et G2)
- Cette configuration peut être mise en place avec un bloc-porte métallique habitat MALERBA avec bâti de réhabilitation profil non isophonique, telle que MPR40 / MPER40 avec profil non isophonique (-1 dB)

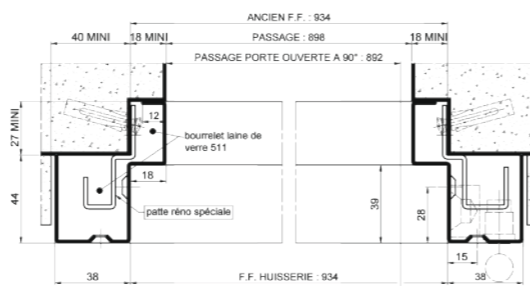
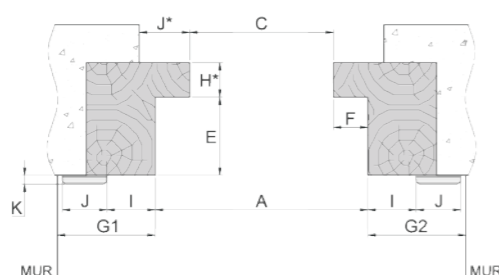

SUR AVIS DE CHANTIER

## DES SOLUTIONS PENSÉES POUR TRAITER LES POINTS PARTICULIERS

Selon les logements, il peut arriver que des retours de murs, des couvre-joints, etc. soient à proximité du bloc-porte. Des solutions ont été développées pour gérer la plupart de ces cas de figure et s'assurer de pouvoir installer le nouveau bloc-porte sans toucher à l'environnement existant.

### Gestion des couvre-joints / chants plats :

- Pour éviter d'avoir à retirer les couvre-joints ou chants plats localisés sur l'huisserie existante et de devoir refaire les finitions, le bâti de réhabilitation peut être adapté pour reposer dessus.

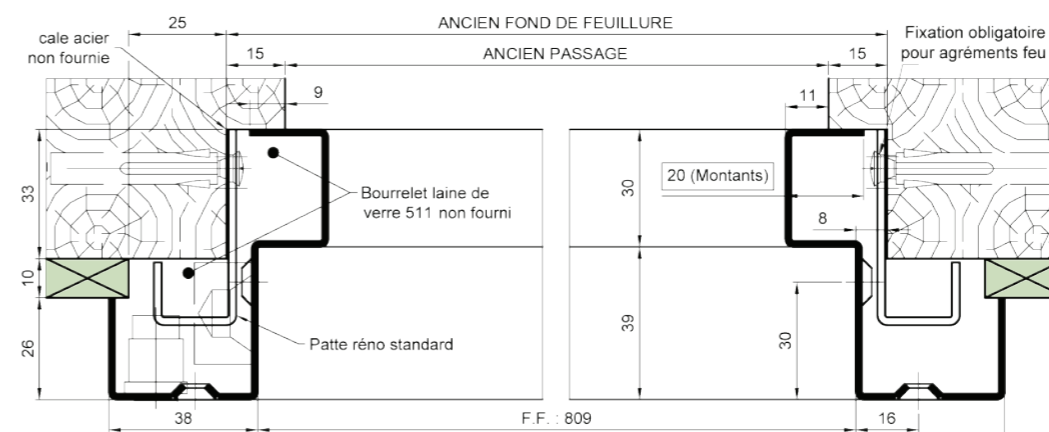

- **Blocs-portes métalliques** : adaptation valide pour des couvre-joints / chants plats de 10 mm d'épaisseur maximum.
- **Blocs-portes bois** : adaptation valide sous réserve que le retour d'aile du bâti de réhabilitation fasse 12 mm minimum.

### Gestion des retours de mur :

- Dans le cas d'un retour de mur à moins de 32 mm (blocs-portes métalliques) et 25-30 mm (blocs-portes bois) du bord de l'huisserie existante, le dimensionnel du bâti de réhabilitation doit être adapté pour permettre son installation sur l'huisserie existante. En contrepartie, cette adaptation induit une réduction plus importante de la largeur de passage.

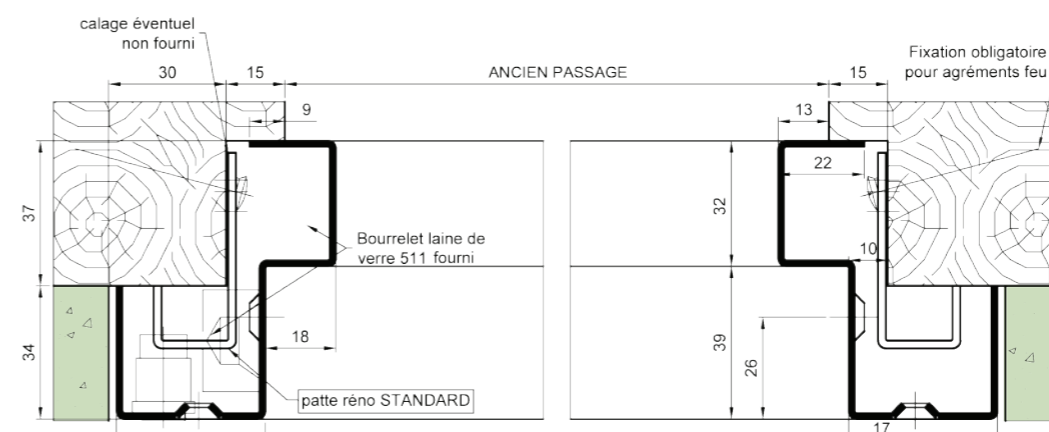

## DES SOLUTIONS ADAPTÉES POUR LA RÉNOVATION DES COLONNES DE GAINES TECHNIQUES

### Cas des gaines uniques :

La pose d'un bloc-gaine sur huisserie bois existante est possible sous réserve de respecter certaines conditions :

- Vérifier la nature et l'état de la cloison support.
- S'assurer que le principe de mise en œuvre de l'huisserie bois existante est conforme au procès-verbal de référence d'un bloc-gaine MALERBA.
- Si les 2 points précédents sont conformes, un bloc-gaine MALERBA peut être installé sur l'huisserie bois existante en procédant comme suit :
  - > Supprimer le cochonnet de l'huisserie bois existante
  - > Poser la nouvelle huisserie bois en applique ou en tunnel avec recouvrement côté paumelle

Pour en savoir plus, se référer à **MEO-BG-020**.

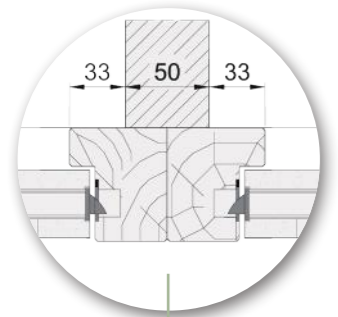
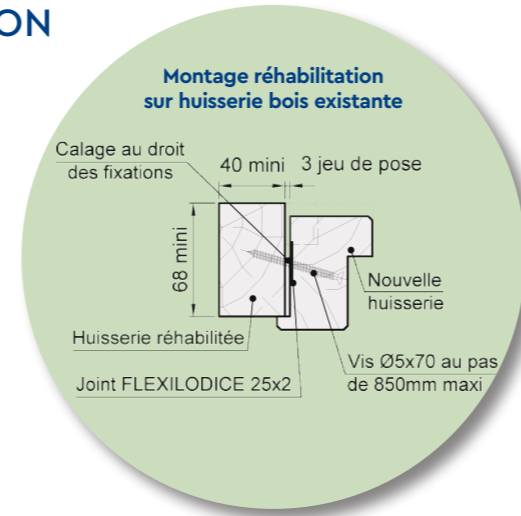

### Cas des façades de gaines :

Cette configuration impose une dépose totale des blocs-gaines existants, pour les remplacer par une nouvelle façade de gaines filante :

- Les blocs-gaines peuvent être liés entre eux avec ou sans profils de liaison (selon degré de résistance au feu).
- Une cloison de recouvrement est facultative, sauf lorsque les blocs-gaines associés présentent des performances de résistance au feu distinctes.

Pour en savoir plus, se référer à **D-BG-220** et **D-BG-230**.

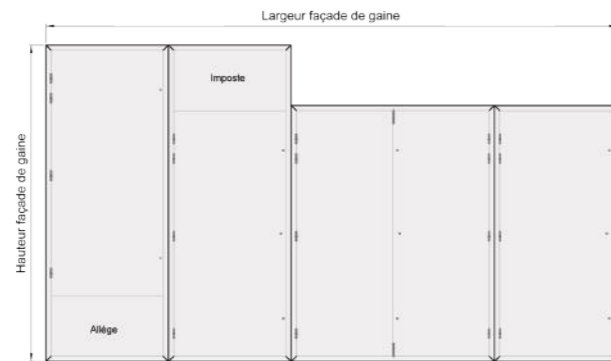

## LE CAS PARTICULIER DE LA DÉPOSE TOTALE

C'est généralement en phase conception-réalisation que s'opère le choix entre réhabiliter sur bâti existant ou dépose totale de l'existant. Plusieurs facteurs peuvent conduire à arbitrer en faveur d'une rénovation lourde :

- Pas de blocs-portes avec bâti de réhabilitation validés avec les caractéristiques requises (dimensions, performances, fonctionnalités, etc.)
- Une huisserie existante trop dégradée pour pouvoir y fixer le bâti de réhabilitation
- Une largeur de passage insuffisante si un bâti de réhabilitation venait à être installé
- Un projet inclus dans un programme de rénovation globale, notamment thermique (« opération-tiroir »)

Quelles que soient les raisons qui conduisent à cette décision, une rénovation totale implique d'arracher ou de découper l'huisserie existante et de refaire les tableaux

pour pouvoir y installer une nouvelle huisserie ou un nouveau bâti.

Bien souvent, les spécificités de l'environnement requièrent de réaliser une adaptation spécifique du profil de l'huisserie ou du bâti pour l'installer dans la feuillure existante et ainsi ajuster parfaitement le bloc-porte à son environnement. MALERBA dispose d'une longue expérience dans l'étude de ce type de projet et l'hybridation de ses profils pour s'adapter parfaitement à l'environnement existant tout en conservant les performances techniques du bloc-porte.

MALERBA assure aussi que les délais auxquels l'entreprise s'engage seront respectés, permettant ainsi aux programmes de réhabilitation de respecter leurs plannings serrés.



**VIDÉO**  
**NOTICE DE POSE**  
**BLOC-PORTE**  
**RÉHABILITATION**





## UN ACCOMPAGNEMENT TOUT AU LONG DE VOTRE PROJET

Au fil du temps, MALERBA a mis au point de nombreux services pour faciliter la gestion et le succès de vos chantiers de rénovation :

- Conseils pour identifier la solution la plus adaptée
- Mise à disposition de fiches de relevés de côtes
- Aide à la prise de côtes
- Préparation et livraison de témoin pour validation
- Mise au point de plans techniques pour chaque bloc-porte
- Etudes et demandes d'avis de chantier pour votre compte

Et surtout, l'entreprise a mis au point une offre logistique et parfaitement adaptée aux contraintes spécifiques de la réhabilitation en milieu habité et qui a fait ses preuves.

## DÉPOSE TOTALE : UNE ALTERNATIVE AU BÂTI DE RÉHABILITATION

Si pour des raisons de largeur de passage, le bâti de réhabilitation n'est pas une option, il reste la possibilité de la dépose totale. Voir page 10.

## UN SAVOIR-FAIRE PARTICULIER

Au cours des 30 dernières années, MALERBA a développé une expertise éprouvée dans la gestion de programmes complets de réhabilitation. Au-delà d'une offre complète, l'entreprise a mis au point une démarche d'accompagnement projet et une offre logistique adaptée aux spécificités de la réhabilitation en milieu habité.

## DES BLOCS-PORTES FINIS PRÊTS À POSER

Pour assurer une installation rapide sur chantier, les blocs-portes de réhabilitation peuvent être livrés avec :

- Un repère pour identifier leur destination exacte dans le bâtiment à réhabiliter
- Le bâti de réhabilitation laqué
- Les parements finis
- La serrure
- Ses accessoires de pose : pattes de fixation, bourrelet de laine de verre, bouchons, etc.

Cette solution est pour vous la garantie d'une installation rapide. Elle vous assure également de tenir vos engagements vis-à-vis de vos clients.

## UNE LOGISTIQUE MAÎTRISÉE

Le savoir-faire de MALERBA en matière de logistique permet d'adapter le niveau de service à vos besoins. Ainsi, les blocs-portes peuvent être :

- Repérés pour faciliter leur gestion une fois sur le chantier
- Engondés pour éviter les erreurs d'association porte-huisserie\*
- Livrés phasés pour s'adapter à votre planning
- Distribués en plusieurs points sur le chantier en cas d'installation dans de multiples bâtiments
- Expédiés selon le planning convenu conformément aux engagements pris par MALERBA

Livraison par bâtiment ou par étage, livraison avec un hayon, livraison en multiples phases, ... tout est possible ou presque. Les livraisons MALERBA s'adaptent à vos besoins et vous permettent de programmer avec sérénité vos plannings d'installation.

\* concerne les blocs-portes métalliques habitat

## UN TEMPS DE POSE OPTIMISÉ

Les blocs-portes de réhabilitation ont été pensés pour être installés rapidement. Une fois les pattes de fixation posées sur le bâti existant, le bâti de réhabilitation préalablement rempli avec le bourrelet de laine de roche peut être mis en place. Reste à installer le vantail, ses accessoires et le cylindre. Le réglage de l'aplomb et de la compression du vantail se fait en vissant ou dévissant les fiches/paumelles.

## POSE PAS À PAS SUR BÂTI EXISTANT

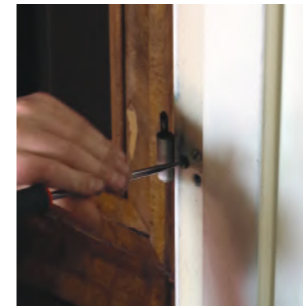

1| Démontage des anciens carters et fiches/paumelles

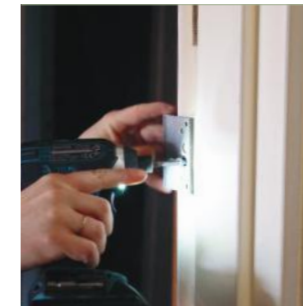

2| Fixation des pattes de l'huissérie réhabilitation

### Facilité de réglage

La bonne installation des pattes de fixation est déterminante pour la suite des opérations et le bon fonctionnement du bloc-porte. Elles s'installent simplement par vissage en étant vigilant à ce qu'elles soient bien de niveau.

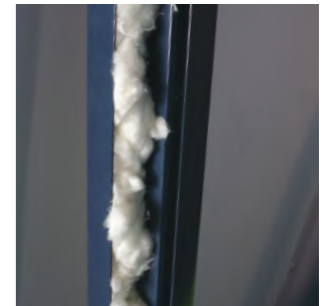

3| Mise en place de la tresse

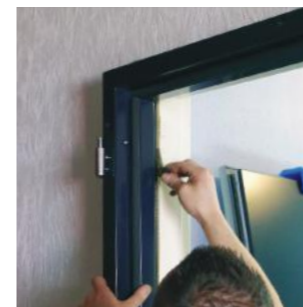

4| Positionnement du bâti de réhabilitation

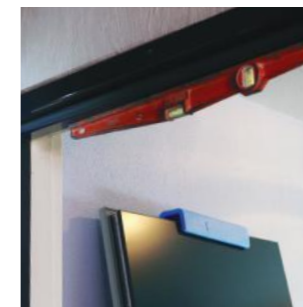

5| Vérification de l'aplomb



6| Fixation de l'huissérie

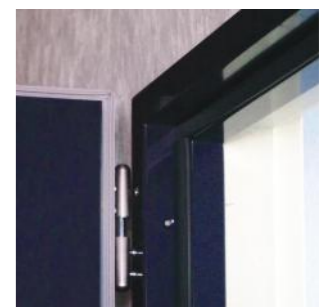

7| Engondage du vantail

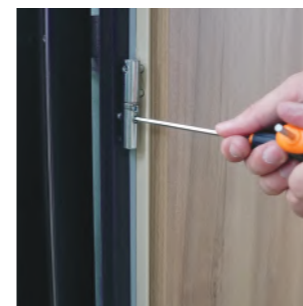

8| Réglage des fiches

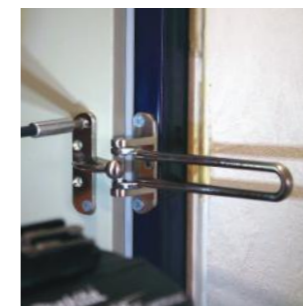

9| Mise en place des accessoires

## BON À SAVOIR

> Jusqu'à **23%** de poids en moins ! MPR40 et MPER40 sont faciles à manipuler et à installer grâce à leur vantail allégé ...



## UN CONFORT D'USAGE LARGEMENT AMÉLIORÉ

Côté quincailleries et accessoires, les produits ont connus des progrès considérables ces dernières années. Pour équiper au mieux le bloc-porte de réhabilitation, il peut être intéressant de considérer certains points particuliers :

- Les **serrures** présentent des fonctionnalités et un niveau de sécurité sans commune mesure avec ce qui se faisaient il y a quelques années. Ainsi, les serrures A2P\* sont particulièrement sécurisantes ainsi que la serrure FERCO SECURITY PP SF2 à engagement automatique.
- Les **rotations** des portes disposent aujourd'hui d'un réglable bi-voire tri-directionnel pour ajuster la porte à la perfection et éviter frottements et difficultés de re-fermeture.

ter la porte à la perfection et éviter frottements et difficultés de re-fermeture.

- Pour les PMR\*, l'option deuxième microviseur et l'étanchéité basse par **joint balai** ou **plinthe automatique** sur les blocs-portes bois paliers s'avèrent bien pratiques pour faciliter le passage.



\* Personne à Mobilité Réduite

## AVEC MALERBA, RÉNOVER C'EST AMÉLIORER !

Esthétique renouvelée  
Confort de vie amélioré  
Sécurité renforcée  
Nuisances sonores réduites

Dépense thermique minimisée  
Résistance au feu attestée  
Résistance aux tentatives malveillantes accrue  
Ergonomie repensée

Avec le remplacement du bloc-porte existant, l'utilisateur bénéficie non seulement d'un bloc-porte en parfait état de fonctionnement, mais aussi bien souvent d'un bloc-porte plus performant, plus ergonomique, plus esthétique et plus respectueux de l'environnement.

## DES PERFORMANCES SANS COMMUNE MESURE

La réglementation en vigueur au moment de l'installation du bloc-porte d'origine était souvent moins exigeante qu'elle ne l'est aujourd'hui, surtout en matière d'affaiblissement acoustique et d'isolation thermique. En remplaçant le bloc-porte existant par un bloc-porte MALERBA de nouvelle génération, les occupants bénéficient généralement d'un bloc-porte de qualité supérieure et parmi les meilleurs dans sa catégorie.

vele génération, les occupants bénéficient généralement d'un bloc-porte de qualité supérieure et parmi les meilleurs dans sa catégorie.

Ainsi, les blocs-portes de paliers intérieurs et de maisons individuelles MALERBA affichent :

BLOCS-PORTES	BOIS PALIERS INTÉRIEURS	MÉTALLIQUES PALIERS INTÉRIEURS	MÉTALLIQUES MAISONS INDIVIDUELLES
Résistance au feu	Jusqu'à EI60	Jusqu'à EI30	-
Affaiblissement acoustique	Jusqu'à 44 (-1 ; -5) dB	Jusqu'à 43 (-1 ; -4) dB	Jusqu'à 34 (-4 ; -3) dB
Résistance à l'effraction	Jusqu'à 5 minutes	Jusqu'à 5 minutes	-
Isolation thermique	Jusqu'à 1,2 W/m².K	Jusqu'à 1,2 W/m².K	Jusqu'à 1,3 W/m².K
Étanchéité A.E.V.	-	-	A*4.E*3B.V*C3

### A2P BP | Une certification de qualité pour l'antieffraction

De nombreux blocs-portes d'entrée MALERBA bénéficient de la certification A2P BP, classement BP1 (5 minutes). Ce label, réputé pour son niveau d'exigence élevé, atteste que :

- Les blocs-portes ont résisté avec succès aux tentatives d'effraction lors d'essais réalisés en laboratoire et périodiquement renouvelés.
- Les sites de production des blocs-portes ont passé avec succès les audits de production et les contrôles périodiques qui attestent de la fiabilité des produits mis sur le marché.



## UNE ESTHÉTIQUE DANS L'AIR DU TEMPS

Les blocs-portes bois et métalliques MALERBA peuvent être personnalisés avec un très large choix de décors et de finitions pour s'adapter parfaitement à l'esthétique du bâtiment à équiper.

Que les parements soient revêtus de finitions bois, de décors avec joncs décoratifs ou de rainures, la palette à disposition permet de créer des blocs-portes au charme traditionnel ou sophistiqué selon les besoins (voir section DÉCORS page 26).

## DES BLOCS-PORTES RESPECTUEUX DE L'ENVIRONNEMENT

Les solutions de réhabilitation MALERBA sont 100% fabriquées dans nos usines en France, à proximité de Lyon.

En termes d'émissions de polluants volatils, les blocs-portes et les blocs-gaines sont tous étiquetés A+, ce qui correspond au meilleur classement possible. Ces produits disposent également de FDES\*. Par ailleurs, les blocs-portes bois sont labellisés PEFC® ou FSCTM.

\*Les FDES sont disponibles sur [www.malerba.fr](http://www.malerba.fr) ou sur la base INIES.



\* Information sur le niveau d'émission de substances volatiles dans l'air intérieur, présentant un risque de toxicité par inhalation, sur une échelle de classe allant de A+ (très faibles émissions) à C (fortes émissions)

## BON À SAVOIR

### Construits pour durer et résister

- › Les bâtis métalliques des blocs-portes MALERBA, robustes et hautement qualitatifs, sont en tôle renforcée 20/10ème sur-mesure.
- › De plus, ils sont dotés de points de fixation invisibles de l'extérieur, contribuant ainsi à sécuriser la solution sans compromettre son esthétique.



# CAHIER TECHNIQUE DES SOLUTIONS



Pour identifier facilement la solution la plus adaptée à votre projet de réhabilitation, suivez notre guide méthodologique. Il vous aidera à définir pas à pas la réponse à vos besoins.

Retrouvez également dans les pages qui suivent une synthèse des performances techniques de chacune des solutions proposées : blocs-portes et blocs-gaines.

Enfin, parce que le produit idéal combine performance technique et design, cette synthèse détaille également les compatibilités entre les solutions techniques proposées et les décors et finitions disponibles.



## COMMENT CHOISIR SA SOLUTION DE RÉHABILITATION ?

Choisir la bonne solution de réhabilitation ne se fait pas au hasard. Un certain nombre de critères entre en ligne de compte pour faire un choix le plus optimal possible. Un choix qui permet de satisfaire aux critères réglementaires, aux contraintes techniques de mise en œuvre, aux exigences de performances et aux aspirations esthétiques. Vous trouverez ci-dessous et ci-contre quelques éléments de réflexion pour mener à bien ce projet et permettre aux occupants, grâce à la réhabilitation, de se sentir à nouveau bien chez eux et dans leur environnement :

### ÉTAPE 1 IDENTIFIER LA LOCALISATION

La localisation dicte la fonction, et donc le niveau de performance et de finitions recherché...

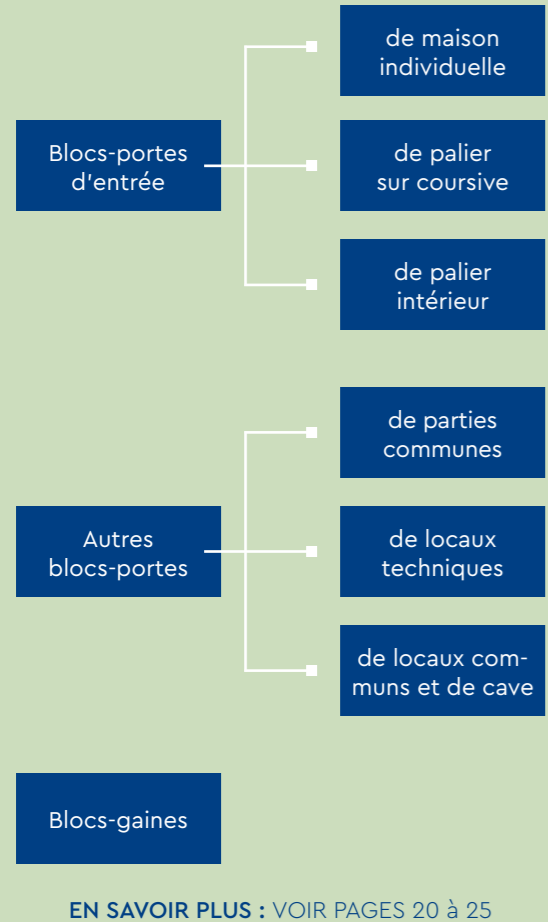

### ÉTAPE 2 QUALIFIER LA SITUATION DE L'EXISTANT

La qualité globale de l'existant oriente le type d'opération à choisir...

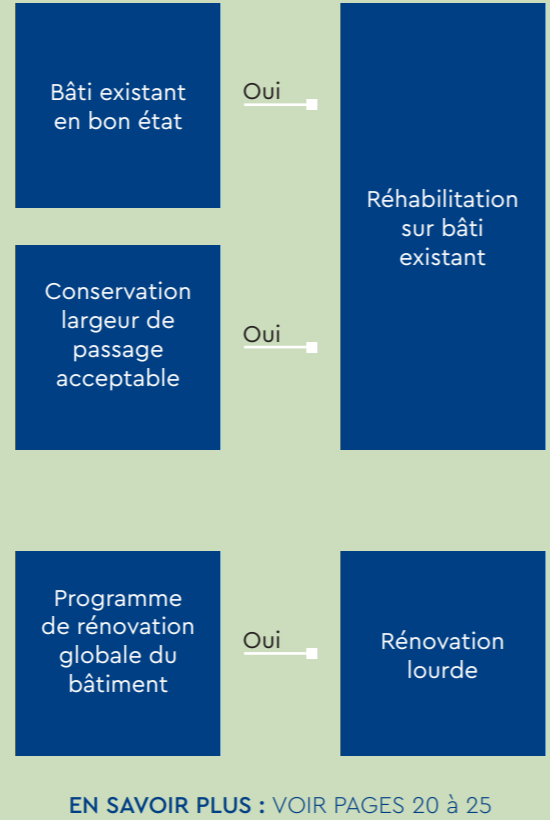

### ÉTAPE 3 DÉFINIR LE MODÈLE DE BLOC-PORTE EN FONCTION DU MATÉRIAU ET DES PERFORMANCES RECHERCHÉS

Certains niveaux de performances, tels que le classement de résistance au feu, sont précisés dans la réglementation applicable. D'autres sont fonction de critères de confort ou liés à la localisation de l'immeuble. C'est le cas notamment des performances d'affaiblissement acoustique et d'antiefraction demandées par la maîtrise d'ouvrage...

**EN SAVOIR PLUS : VOIR PAGES 20 à 25**

### ÉTAPE 4 CHOISIR LE DÉCOR ET LES FINITIONS

Le travail de réflexion sur les décors et finitions concerne avant tout les blocs-portes d'entrée, les blocs-portes de parties communes et les blocs-gaines. Notre conseil est de privilégier des décors et des finitions qui s'harmonisent parfaitement avec leur environnement. Et, si le contexte le requiert, des décors et des finitions robustes ou faciles à changer\*.

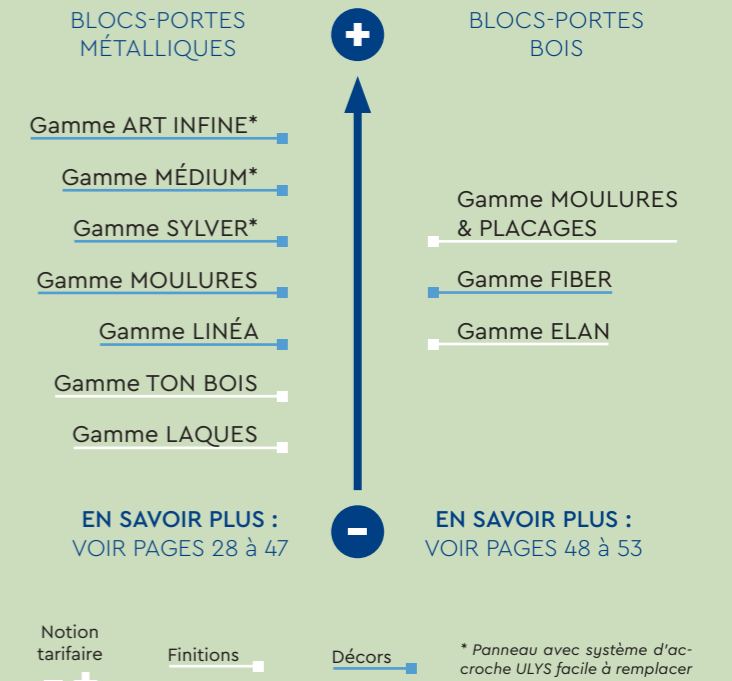

Produits	Blocs-portes de							Blocs-gaines	Trappes de visite
	maison individuelle	palier sur coursive	palier intérieur		service	parties communes / locaux techniques			
Matériaux	Métal	Métal	Métal	Bois	Métal	Bois	Métal	Bois	Bois/MDF
	Jusqu'à R <sub>ATR</sub> = 31 dB	Jusqu'à R <sub>ATR</sub> = 38 dB R <sub>A</sub> = 41 dB	Jusqu'à R <sub>A</sub> = 41 dB	Jusqu'à R <sub>A</sub> = 43 dB	Jusqu'à R <sub>A</sub> = 29 dB	Jusqu'à R <sub>A</sub> = 41 dB	R <sub>A</sub> = 37 dB	-	-
	-	Jusqu'à 5 minutes	Jusqu'à 5 minutes	Jusqu'à 5 minutes	-	-	-	-	-
	N/A	El <sub>2</sub> 30	El <sub>2</sub> 30	El30 / El60	-	El30	El <sub>2</sub> 30	Jusqu'à El60	Jusqu'à El30
	De 1,4 à 1,3	De 1,6 à 1,3	De 2,1 à 1,3	De 1,9 à 1,2	Jusqu'à 1,1	De 1,9 à 1,7	2,1	-	-
	-	Garantie	Garantie	2b / 3b	-	Jusqu'à 3b	Garantie	-	-
	Oui	Oui	N/A	N/A	-	N/A	N/A	N/A	N/A
En savoir +	Page 20	Page 20	Page 20	Page 22	Page 24	Page 22	Page 22	Page 24	Page 24

N/A : ne s'applique pas

## BLOCS-PORTES MÉTALLIQUES D'ENTRÉE DE MAISON INDIVIDUELLE

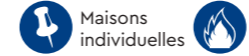

REF. COMMERCIALE	REF. FICHE PRODUITS	NOMBRE DE VANTAUX	PERFORMANCES						DIMENSIONS - VANTAIL				SUPPORT EXISTANT		FINITIONS			DÉCORS			
			ACOUSTIQUE R <sub>w</sub> (C ; C <sub>v</sub> ) (en dB)	ANTI-EFFRACTION	RÉSISTANCE AU FEU	THERMIQUE (W/m².K)	ÉTANCHÉITÉ A*E*V*	STABILITÉ	HAUTEUR (en mm)		LARGEUR (en mm)		HUISSERIE BOIS	HUISSERIE MÉTAL	ATHÉNA / LAQUES (p.28)	LAQUES PMT (p.56)	TON BOIS (p.36)	LINEA (p.34)	MOULURES (p.30)	SYLVER (p.40)	
									mini	maxi	mini	maxi									
<b>1 VANTAIL</b>																					
ATHENA STANDARD ISOLANT	MMT-130	1	31 (-2 ; -2)	-	-	1,3	A* <sub>4</sub> E* <sub>3B</sub> V* <sub>C3</sub> *	-	1701	2347	480	1010	X	X	X	-	X	X	X	X	
ATHENA ACOUSTIQUE	MMT-140	1	34 (-4 ; -3)	-	-	1,3	A* <sub>4</sub> E* <sub>3B</sub> V* <sub>C3</sub> *	-	1701	2347	480	1010	X	X	X	-	X	X	X	X	
<b>2 VANTAUX</b>																					
ATHENA STANDARD ISOLANT 2VTX TIERCES	MMT-065	2	-	-	-	1,4	A* <sub>4</sub> E* <sub>3B</sub> V* <sub>C3</sub>	-	1701	2347	860+290	960+960	X	X	X	-	X	X	X	X	

\* E\*<sub>7B</sub> avec joint d'étanchéité dans la feuillure

### BON À SAVOIR

Les blocs-portes conservent leur performance d'affaiblissement acoustique qu'ils soient avec ou sans vitrage

## BLOCS-PORTES MÉTALLIQUES DE PALIERS SUR COURSIVES

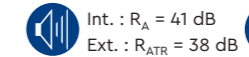
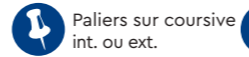

REF. COMMERCIALE	REF. FICHE PRODUITS	NOMBRE DE VANTAUX	PERFORMANCES						DIMENSIONS - VANTAIL				SUPPORT EXISTANT		FINITIONS			DÉCORS				
			ACOUSTIQUE R <sub>w</sub> (C ; C <sub>v</sub> ) (en dB)	ANTI-EFFRACTION*	RÉSISTANCE AU FEU	THERMIQUE (W/m².K)	ÉTANCHÉITÉ A*E*V*	STABILITÉ	HAUTEUR (en mm)		LARGEUR (en mm)		HUISSERIE BOIS	HUISSERIE MÉTAL	ATHÉNA / LAQUES (p.28)	LAQUES PMT (p.55)	TON BOIS (p.36)	ART INFINE (p.42)	MÉDIUM (p.46)	LINEA (p.34)	MOULURES (p.30)	SYLVER (p.40)
									mini	maxi	mini	maxi										
<b>BLOCS-PORTES PALIERS POUR COURSIVE INTÉRIEURE</b>																						
MPCR43	MME-310	1	43 (-2 ; -5)	A2P BP1	El <sub>2</sub> 30	1,3	-	Garantie	1701	2247	480	960	X	X	X	-	X	-	-	X	X	X
<b>BLOCS-PORTES PALIERS POUR COURSIVE EXTÉRIEURE</b>																						
MPCR43	MMA-520	1	43 (-1 ; -4)	-	El <sub>2</sub> 30	1,6	A* <sub>4</sub> E* <sub>7B</sub> V* <sub>C4</sub>	Garantie	1701	2247	480	960	X	X	X	-	X	-	-	X	X	X
MPCR43	MME-311	1	43 (-2 ; -5)	A2P BP1	El <sub>2</sub> 30	1,6	A* <sub>4</sub> E* <sub>7B</sub> V* <sub>CE2250</sub>	Garantie	1701	2247	480	960	X	X	X	-	X	-	-	X	X	X

\* A2P BP1 = classe de résistance à l'effraction selon la certification A2P Blocs-portes «Habitat»

## BLOCS-PORTES MÉTALLIQUES DE PALIERS INTÉRIEURS

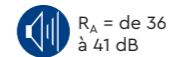

REF. COMMERCIALE	REF. FICHE PRODUITS	NOMBRE DE VANTAUX	PERFORMANCES						DIMENSIONS - VANTAIL				SUPPORT EXISTANT		FINITIONS			DÉCORS				
			ACOUSTIQUE R <sub>w</sub> (C ; C <sub>v</sub> ) (en dB)	ANTI-EFFRACTION*	RÉSISTANCE AU FEU	THERMIQUE (W/m².K)	ÉTANCHÉITÉ A*E*V*	STABILITÉ	HAUTEUR (en mm)		LARGEUR (en mm)		HUISSERIE BOIS	HUISSERIE MÉTAL	ATHÉNA / LAQUES (p.28)	LAQUES PMT (p.56)	TON BOIS (p.36)	ART INFINE (p.42)	MÉDIUM (p.46)	LINEA (p.34)	MOULURES (p.30)	SYLVER (p.40)
									mini	maxi	mini	maxi										
MPR38	MMA-490	1	38 (-1 ; -5)	-	El <sub>2</sub> 30	2,1	-	Garantie	1701	2247	480	960	X	X	X	-	X	X	-	X	X	
MPR41	MMA-500	1	41 (-1 ; -4)	-	El <sub>2</sub> 30	1,3	-	Garantie	1701	2247	480	960	X	X	X	-	X	X	X	X	X	
MPR40	MMA-530	1	41 (-1 ; -3)	-	El <sub>2</sub> 30	1,2	-	Garantie	1701	2147	480	960	X	X	X	-	X	-	X	X	-	
MPER40	MME-320	1	41 (-1 ; -3)	A2P BP1	El <sub>2</sub> 30	1,2	-	Garantie	1701	2147	480	960	X	X	X	-	X	-	X	X	-	
MPER42	MME-300	1	42 (-1 ; -5)	A2P BP1	El <sub>2</sub> 30	2,0	-	Garantie	1701	2247	480	960	X	X	X	-	X	X	-	X	X	
MPR43	MMA-510	1	43 (-1 ; -4)	-	El <sub>2</sub> 30	1,3	-	Garantie	1701	2247	480	960	X	X	X	-	X	X	-	X	X	

\* A2P BP1 = classe de résistance à l'effraction selon la certification A2P Blocs-portes «Habitat»

## BLOCS-PORTES BOIS DE PALIERS INTÉRIEURS - EI30



REF. COMMERCIALE	REF. FICHE PRODUITS	NOMBRE DE VANTAUX	PERFORMANCES					CERTIFICATION	DIMENSIONS - VANTAIL				SUPPORT EXISTANT		FINITIONS		DÉCORS	
			ACOUSTIQUE R <sub>w</sub> (C ; C <sub>w</sub> ) (en dB) avec seuil suisse	ANTI-EFFRACTION*	RÉSISTANCE AU FEU	THERMIQUE (W/m².K)	STABILITÉ		HAUTEUR (en mm)		LARGEUR (en mm)		HUISSERIE BOIS	HUISSERIE MÉTAL	ELAN (p.50)	MOULURES & PLACAGES (p.48)	FIBER (p.52)	
									mini	maxi	mini	maxi						
1V PHONE R	MBA-024	1	29 (-1 ; 0)	-	EI30	1,7	2b	-	1940	2300	800	1030	X	X	X	X	X	
1V UNIPHONE R	MBA-044	1	33 (-1 ; -1)	-	EI30	1,7	2b	-	1940	2300	800	1030	X	X	X	X	X	
1V OPTIPHONE	MBA-344	1	39 (-1 ; -4)	-	EI30	1,8	2b	-	1940	2140	800	1030	X	X	X	X	X	
1V LOGIPHONE	MBA-334	1	40 (-1 ; -4)	-	EI30	1,8	2b	-	1940	2140	800	1030	X	X	X	X	X	
1V SECUPHONE EN3	MBE-054	1	40 (-1 ; -4)	EN CR3	EI30	1,8	2b	-	1940	2300	800	1030	X	X	X	X	X	
1V ISOBLINDE 39	MBE-014	1	40 (-1 ; -3)	-	EI30	1,8	3b	-	1940	2300	800	1030	X	X	X	X	X	
1V ISOBLINDE 39 EN3	MBE-024	1	40 (-1 ; -3)	EN CR3	EI30	1,8	3b	Mode 0 & 1	1940	2260	800	1030	X	X	X	X	X	
1V ISOBLINDE 39 BP1	MBE-033	1	40 (-1 ; -3)	A2P BP1	EI30	1,8	3b	Mode 0 & 1	1940	2300	800	1030	X	X	X	X	X	
1V ISOPHONE	MBA-087	1	43 (-2 ; -5)	-	EI30	1,9	3b	-	1940	2300	800	1030	X	X	X	X	X	
1V ISOBLINDE 40 EN3	MBE-027	1	43 (-2 ; -5)	EN CR3	EI30	1,9	3b	-	1940	2260	800	1030	X	X	X	X	X	
1V SONIPHONE	MBA-104	1	44 (-1 ; -5)	-	EI30	1,9	3b	-	1940	2300	800	1030 (H : 2040 maxi) 930 (H : 2300 maxi)	X	X	X	X	X	
1V SONIPHONE EN3	MBE-057	1	44 (-1 ; -5)	EN CR3	EI30	1,9	3b	-	1940	2300	800	1030	X	X	X	X	X	

\* EN CR3 = classe de résistance à l'effraction selon la norme européenne EN 1627  
A2P BP1 = classe de résistance à l'effraction selon la certification A2P Blocs-portes «Habitat»

## BLOCS-PORTES BOIS DE PALIERS INTÉRIEURS - EI60



REF. COMMERCIALE	REF. FICHE PRODUITS	NOMBRE DE VANTAUX	PERFORMANCES					CERTIFICATION	DIMENSIONS - VANTAIL				SUPPORT EXISTANT		FINITIONS		DÉCORS	
			ACOUSTIQUE R <sub>w</sub> (C ; C <sub>w</sub> ) (en dB) avec seuil suisse	ANTI-EFFRACTION	RÉSISTANCE AU FEU	THERMIQUE (W/m².K)	STABILITÉ		HAUTEUR (en mm)		LARGEUR (en mm)		HUISSERIE BOIS	HUISSERIE MÉTAL	ELAN (p.50)	MOULURES & PLACAGES (p.48)	FIBER (p.52)	
									mini	maxi	mini	maxi						
1V IGIAPHONE	MBA-174	1	41 (-2 ; -6)	-	EI60	1,2	2b	-	2000	2140	810	930	-	X	X	X	X	
1V IGIABLINDE BP1	MBE-060	1	41 (-2 ; -6)	A2P BP1*	EI60	1,2	2b	Mode 0 & 1	2000	2140	810	930	-	X	X	X	X	

\* A2P BP1 = classe de résistance à l'effraction selon la certification A2P Blocs-portes «Habitat»

## BLOCS-PORTES DE PARTIES COMMUNES / DE LOCAUX TECHNIQUES

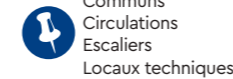

REF. COMMERCIALE	REF. FICHE PRODUITS	NOMBRE DE VANTAUX	PERFORMANCES					DIMENSIONS - VANTAIL				SUPPORT EXISTANT		FINITIONS			DÉCORS		
			ACOUSTIQUE R <sub>w</sub> (C ; C <sub>w</sub> ) (en dB) avec seuil suisse	ACOUSTIQUE R <sub>A</sub> (en dB) Avec joint balai / plinthe automatique **	RÉSISTANCE AU FEU	THERMIQUE (W/m².K)	STABILITÉ	HAUTEUR (en mm)		LARGEUR (en mm)		HUISSERIE BOIS	HUISSERIE MÉTAL	ELAN (p.50)	ATHENA/LAQUES (p.28)	TON BOIS (p.36)	MOULURES & PLACAGES W (p.48)	FIBER (p.52)	LINEA (p.34)
								mini	maxi	mini	maxi								
<b>MÉTAL</b>																			
MPR38	MMA-531	1	-	-	EI <sub>2</sub> 30	-	-	1701	2247	480	960	X	X	-	X	X	-	X	
<b>BOIS</b>																			
1V EI30 PL	MBF-311	1	-	-	EI30	-	-	1940	2140	800	930	X	X	X	-	-	X	X	
1V OPTIPHONE	MBA-344	1	39 (-1 ; -4)	37	EI30	1,8	2b	1940	2140	800	1030	X	X	X	-	-	X	X	
1V ISOPHONE*	MBA-087	1	43 (-2 ; -5)	40	EI30	1,9	3b	1940	2300	800	1030	X	X	X	-	-	X	X	

\* Âme incorporant 2 tôles 75/100<sup>ème</sup>

\*\* La première valeur indique la performance RA avec joint balai / La seconde valeur indique la performance RA avec plinthe automatique

### INFORMATION COMPLÉMENTAIRE

Blocs-portes avec classement de résistance au feu validés recto/verso

### BLOCS-PORTES MÉTALLIQUES DE LOCAUX TECHNIQUES

Des solutions en neuf sont disponibles pour équiper les locaux techniques tels que les chaufferies :  
 > M31BL / M32BL (ADAPTA'BLOC)  
 > M301L / M302L / M601L / M602L (PMT)  
 Pour en savoir plus, se référer au Répertoire MALERBA ou connectez-vous sur [www.malerba.fr](http://www.malerba.fr).

## BLOCS-PORTES MÉTALLIQUES DE LOCAUX COMMUNS ET DE CAVE



REF. COMMERCIALE	REF. FICHE PRODUITS	NOMBRE DE VANTAUX	PERFORMANCES			DIMENSIONS - VANTAIL				SUPPORT EXISTANT		DÉCORS LINÉA (p.34)	FINITIONS	
			ACOUSTIQUE Rw (C ; C <sub>v</sub> ) (en dB)	RÉSISTANCE AU FEU	THERMIQUE (W/m².K)	HAUTEUR (en mm)		LARGEUR (en mm)		HUISSERIE BOIS	HUISSERIE MÉTAL		MOULURES (p.30)	LAQUES PMT (p.56)
						mini	maxi	mini	maxi					
ATHEN'ISO ACOUSTIQUE	MMT-162	1	31 (-2 ; -2)	-	1,1	1701	2347	480	1010	X	X	X	X	-
ADAPTA'CAV	MMS-010	1	-	-	-	1500	2190	650	1050	X	X	-	-	X
ADAPTA'SERV	MMS-020	1	-	-	1,7	1500	2190	500	1050	X	X	-	-	X

### BON À SAVOIR

Des solutions de blocs-portes bois avec âme pleine et bâti de réhabilitation existent également à destination de caves non humides.

## BLOCS-GAINES ET FAÇADES DE GAINES

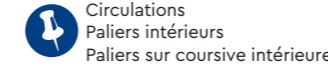

REF. COMMERCIALE	REF. FICHE PRODUITS	DESSCRIPTIF	NOMBRE DE VANTAUX	PERFORMANCES			TYPE		DIMENSIONS - HORS TOUT				SURFACE (maxi ; en m²) ouvrant	ARTICULATION		SUPPORT EXISTANT		FINITIONS ELAN (p.50)
				ACOUSTIQUE Rw (C ; C <sub>v</sub> ) (en dB)	RÉSISTANCE AU FEU	THERMIQUE (W/m².K)	MDF	ÂME PLEINE	HAUTEUR (en mm)		LARGEUR (en mm)			PAUMELLES	ROTATIONS INVISIBLES	HUISSERIE BOIS	HUISSERIE MÉTAL	
									mini	maxi	mini	maxi						
<b>1 VANTAIL</b>																		
BG 1V	BGS-020	1 vantail	1	-	-	-	X	X*	1293	2438	391	1161	-	X	X	X	-	X
	BGS-060	1 vantail sous imposte	1	-	-	-	X	X*	1596	3432**	391	1161	-	X	X	X	-	X
	BGS-100	1 vantail sur allège	1	-	-	-	X	X*	1596	3432**	391	1161	-	X	X	X	-	X
BG 1V EI30	BGF-020	1 vantail	1	-	EI30	-	X	-	1293	2438	391	1161	2,28	X	X	X	-	-
	BGF-060	1 vantail sous imposte	1	-	EI30	-	X	-	1596	3432**	391	1161	2,28	X	X	X	-	-
	BGF-100	1 vantail sur allège	1	-	EI30	-	X	-	1596	3432**	391	1161	2,28	X	X	X	-	-
	BGF-120	1 vantail	1	-	EI30	-	-	X	1293	2737	421	1161	2,56	X	X	X	-	X
	BGF-160	1 vantail sous imposte	1	-	EI30	-	-	X	1596	3370**	421	1021	-	X	X	X	-	X
	BGF-200	1 vantail sur allège	1	-	EI30	-	-	X	1596	3005	421	1021	-	X	X	X	-	X
BG 1V EI60	BGF-380	1 vantail	1	-	EI60	-	-	X	1293	2332	471	1121	-	X	X	X	-	X
	BGF-400	1 vantail grande hauteur	1	-	EI60	-	-	X	2333	2852	471	1321	3,08	X	X	X	-	X
<b>2 VANTAUX</b>																		
BG 2V	BGS-040	2 vantaux	2	-	-	-	X	X*	1293	2438	678	2238	-	X	X	X	-	X
	BGS-080	2 vantaux sous imposte	2	-	-	-	X	X*	1596	3432**	678	2238	-	X	X	X	-	X
	BGS-120	2 vantaux sur allège	2	-	-	-	X	X*	1596	3432**	678	2238	-	X	X	X	-	X
BG 2V EI30	BGF-040	2 vantaux	2	-	EI30	-	X	-	1293	2438	692	2254	4,60	X	X	X	-	-
	BGF-080	2 vantaux sous imposte	2	-	EI30	-	X	-	1596	3432**	692	2254	4,60	X	X	X	-	-
	BGF-140	2 vantaux	2	-	EI30	-	-	X	1293	2392	738	1938	-	X	X	X	-	X
	BGF-180	2 vantaux sous imposte	2	-	EI30	-	-	X	1596	3370	738	1938	-	X	X	X	-	X
BG 2V EI60	BGF-420	2 vantaux	2	-	EI60	-	-	X	1592	2852	838	2538	6,18	X	X	X	-	X

\* Pour version stratifiée principalement

\*\* Hauteur imposte ou allège MDF / Âme pleine (mini-maxi ; en mm) : 300-991

### INFORMATION COMPLÉMENTAIRE

Blocs-gaines avec classement de résistance au feu validées recto/verso

## GUIDE DES DÉCORS



Pour être certain de remplacer l'existant par une solution adaptée à son environnement et aux besoins des occupants, un projet de réhabilitation fera toujours primer les considérations de mises en œuvre et de performances techniques sur l'esthétique.

Fort heureusement, le large panel des décors et des finitions proposé dans l'offre MALERBA permet d'affirmer que design et technique ne sont pas incompatibles. Et qu'il est possible de réaliser une réhabilitation qui a du style tout en concourant à l'identité d'un lieu. Ces larges collections de décors et de finitions sont d'autant plus importantes que la mise en œuvre de la solution de réhabilitation sur bâti existant suppose une intervention dans un temps très court qui permet rarement de parachever sur place la finition du vantail et de son huisserie.



Avec un large choix de couleurs des plus classiques aux plus tendances, ATHÉNA est une collection de finitions sur parements lisses pour harmoniser facilement les blocs-portes avec leur environnement. Une finition laquée de haute qualité, très résistante et accessible pour tous les budgets.



## COLLECTION PAREMENTS LISSES

■ Les blocs-portes métalliques de rénovation peuvent être revêtus de parements lisses avec finitions laquées, à choisir parmi les 16 coloris\* de la gamme de laques MALERBA présentés ci-dessous.

■ Les deux parements peuvent être revêtus de finitions de couleurs différentes au rendu satiné mat.

\* Pour tout autre coloris, nous consulter.

## GAMME LAQUES



## BON À SAVOIR

► Pour une coordination parfaite, les huisseries métalliques peuvent être laquées dans les mêmes coloris que les vantaux.

- M Bloc-porte d'entrée de maison individuelle
- P Bloc-porte palier
- C Bloc-porte palier sur coursive



**ATHÉNA**  
Finition laquée RAL 7030  
Ud : 1,3 (HM) W/m<sup>2</sup>.K\*  
M P C



**ATHÉNA**  
Finition laquée RAL 7032  
Ud : 1,3 (HM) W/m<sup>2</sup>.K\*  
M P C



**ATHÉNA**  
Finition laquée RAL 9016  
Ud : 1,3 (HM) W/m<sup>2</sup>.K\*  
M P C



**ATHÉNA**  
Finition laquée RAL 7035  
Ud : 1,3 (HM) W/m<sup>2</sup>.K\*  
M P C



**ATHÉNA**  
Finition laquée RAL 7016  
Ud : 1,3 (HM) W/m<sup>2</sup>.K\*  
M P C



**ATHÉNA**  
Finition laquée RAL 9005  
Ud : 1,3 (HM) W/m<sup>2</sup>.K\*  
M P C



**ATHÉNA**  
Finition laquée RAL 5008  
Ud : 1,3 (HM) W/m<sup>2</sup>.K\*  
M P C



**ATHÉNA**  
Finition laquée RAL 3004  
Ud : 1,3 (HM) W/m<sup>2</sup>.K\*  
M P C

\* Isolation thermique pour les blocs-portes d'entrée de maisons individuelles. Pour les blocs-portes paliers intérieurs et sur coursive, voir page 20.



ATHÉNA, DAPHNÉ, EURYDICE et HERMÈS offrent un très large choix de modèles pour personnaliser sa porte d'entrée. Élégance, classicisme, résistance et qualité expliquent l'exceptionnelle longévité de ces quatre gammes qui font référence depuis bientôt 4 décennies.



**ATHÉNA 3E**  
Finition laquée ou prépeinte  
Ud : 1,3 (HM) W/m<sup>2</sup>.K\*  
M P C



**ATHÉNA 2**  
Finition laquée ou prépeinte  
Ud : 1,3 (HM) W/m<sup>2</sup>.K\*  
M P C

## COLLECTION PAREMENTS MOULURÉS ET/OU VITRÉS

■ Les blocs-portes métalliques de rénovation\* peuvent être déclinés avec des décors moulurés avec/sans vitrage(s) (voir une sélection de décors ci-dessous et pages suivantes).

■ Tous les décors sont disponibles dans les coloris de la gamme de laques MALERBA\*\* ci-dessous, ou par défaut, en version pré-peint.

■ Avec leurs moulures et parclozes de faible épaisseur judicieusement positionnées, ils accueillent la quasi-totalité des accessoires permettant de parachever la personnalisation de la porte d'entrée.

■ Dans le cas de vantaux inférieurs à 740 mm ou 860 mm de large, certains décors peuvent ne pas

être applicables. Pour en savoir plus, se référer à MMO-032.

■ Les deux parements peuvent être revêtus de décors moulurés différents. Il est également possible d'avoir un décor mouluré sur le parement extérieur et une finition lisse sur le parement intérieur.

■ À noter que ces modèles sont moulurés avec/sans vitrage(s). Les décors rainurés avec/sans vitrage(s) sont détaillés dans la Gamme LINÉA.

\* Pour plus de précision sur la destination du bloc-porte, se référer à la légende associée aux modèles de décors.  
\*\* Pour tout autre coloris, nous consulter.

## GAMME LAQUES

## GAMME VITRAGE



TYPE DE VITRAGE :  
 > DOUBLE VITRAGE (4/6/4.2)  
 > VITRAGE RETARDATEUR D'EFFRACTION (4/6/PR10)



**ATHÉNA 3**  
Finition laquée ou prépeinte  
Ud : 1,3 (HM) W/m<sup>2</sup>.K\*  
M P C



**DAPHNÉ 2V**  
Finition laquée ou prépeinte  
Ud : 1,4 (HM) W/m<sup>2</sup>.K\*  
M

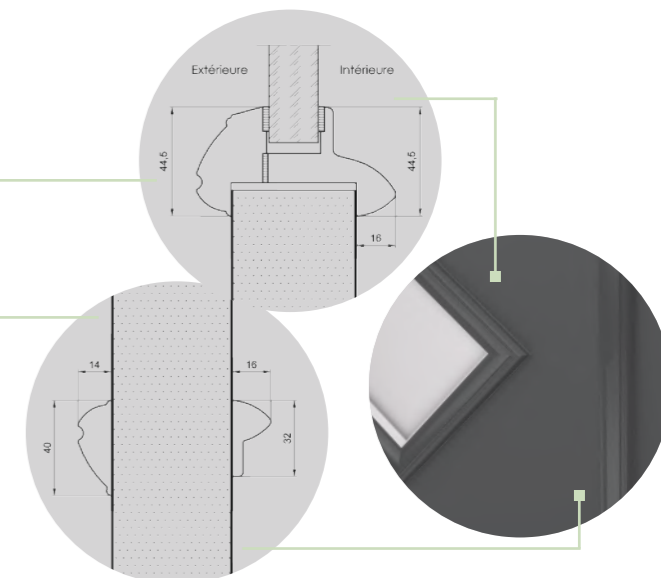

\* Isolation thermique pour les blocs-portes d'entrée de maisons individuelles. Pour les blocs-portes paliers intérieurs et sur coursive, voir page 20.





**HERMÈS V**  
Finition laquée ou prépeinte  
Ud : 1,5 (HM) W/m<sup>2</sup>.K\*

M



**ATHÉNA CV**  
Finition laquée ou prépeinte  
Ud : 1,6 (HM) W/m<sup>2</sup>.K\*

M



**DAPHNÉ 2VT**  
Finition laquée ou prépeinte  
Ud : 2,0 (HM) W/m<sup>2</sup>.K\*

M



**DAPHNÉ 2VT CP + LINÉA 5RH**  
Finition laquée ou prépeinte  
Ud : 2,0 (HM) W/m<sup>2</sup>.K\*

M



**ATHÉNA 3EGV**  
Finition laquée ou prépeinte  
Ud : 1,9 (HM) W/m<sup>2</sup>.K\*

M



**ATHÉNA GVD CS**  
Finition laquée ou prépeinte  
Ud : 1,9 (HM) W/m<sup>2</sup>.K\*

M



**ATHÉNA GV**  
Finition laquée ou prépeinte  
Ud : 1,9 (HM) W/m<sup>2</sup>.K\*

M



**ATHÉNA GVD CP**  
Finition laquée ou prépeinte  
Ud : 1,9 (HM) W/m<sup>2</sup>.K\*

M



**ATHÉNA 3VR**  
**AVEC CROISILLONS PVC BLANCS**  
Finition laquée ou prépeinte  
Ud : 1,9 (HM) W/m<sup>2</sup>.K\*

M



**ATHÉNA 3VR**  
Finition laquée ou prépeinte  
Ud : 1,9 (HM) W/m<sup>2</sup>.K\*

M



**ATHÉNA VR**  
Finition laquée ou prépeinte  
Ud : 1,9 (HM) W/m<sup>2</sup>.K\*

M



**EURYDICE 2VR**  
Finition laquée ou prépeinte  
Ud : 2,2 (HM) W/m<sup>2</sup>.K\*

M



**ATHÉNA 2 TGV**  
Finition laquée ou prépeinte  
Ud : 1,7 (HM) W/m<sup>2</sup>.K\*

M



**ATHÉNA 3 TGV**  
Finition laquée ou prépeinte  
Ud : 1,7 (HM) W/m<sup>2</sup>.K\*

M



**ATHÉNA 3E TGV**  
Finition laquée ou prépeinte  
Ud : 1,7 (HM) W/m<sup>2</sup>.K\*

M



LINÉA, avec ses rainures résolument contemporaines et d'une grande discrétion, apporte une modernité et une fraîcheur qu'accentue la gamme de LAQUES proposée.

Elle s'inscrit dans la tendance minimaliste qui convient si bien aux projets architecturaux actuels...



**LINÉA ZEN**  
Finition laquée ou prépeinte  
Ud : 1,3 (HM) W/m<sup>2</sup>.K\*  
M P C

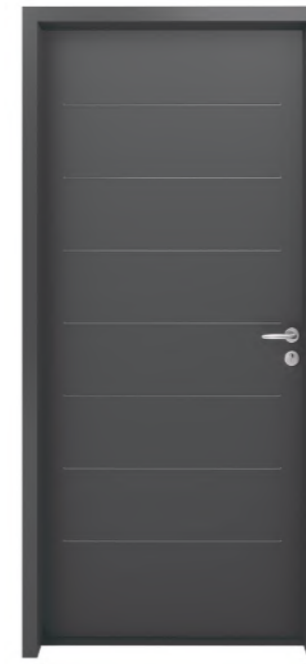

**LINÉA SEVEN**  
Finition laquée ou prépeinte  
Ud : 1,3 (HM) W/m<sup>2</sup>.K\*  
M P (Paliers : MPER-40 et MPR-40 uniquement)



**LINÉA FILETTI**  
Finition laquée ou prépeinte  
Ud : 1,3 (HM) W/m<sup>2</sup>.K\*  
M P C

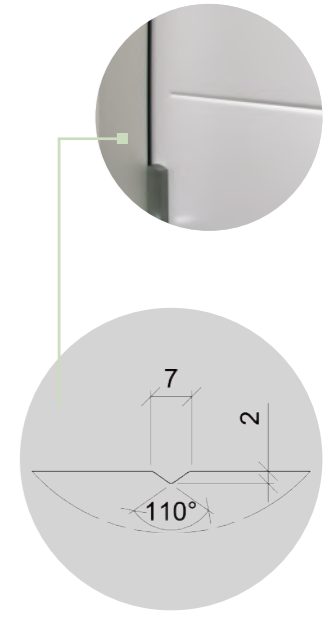

Coupe d'une rainure LINÉA  
Pour plus d'information, voir fiche technique **MMO-045**

## COLLECTION PAREMENTS RAINURÉS

Les blocs-portes métalliques de rénovation\* peuvent être déclinés avec les décors rainurés avec/sans vitrage(s) LINÉA (voir une sélection de décors page ci-contre).

Tous les décors sont disponibles dans les coloris de la gamme de laques MALERBA\*\* ci-dessous, ou par défaut, en version pré-peint.

Avec leurs motifs rainurés et leurs parclose de faible épaisseur judicieusement positionnées, ils accueillent de nombreux accessoires pour parachever la personnalisation de la porte d'entrée.

Pour les blocs-portes de maisons individuelles, le décor LINÉA peut être appliqué sur les 2 parements.

Pour les blocs-portes paliers et sur coursive, le décor LINÉA est appliqué sur la face extérieure uniquement, le parement intérieur pouvant recevoir une finition lisse avec/sans moulure(s).

À noter que la Gamme LINÉA est une sélection de parements rainurés avec/sans vitrage(s). Il existe d'autres gammes avec des modèles de décors rainurés : SYLVER (parements en bois rapportés à vernir ou à peindre), MÉDIUM (parements rapportés rainurés prépeints) et ART INFINE (parements rapportés rainurés stratifiés avec/sans joncs décoratifs).

\* Pour plus de précision sur la destination du bloc-porte, se référer à la légende associée aux modèles de décors.  
\*\* Pour tout autre coloris, nous consulter.

## GAMME LAQUES



## GAMME VITRAGE



TYPE DE VITRAGE :  
 > DOUBLE VITRAGE (4/6/4/2)  
 > VITRAGE RETARDATEUR D'EFFRACTION (4/6/PR10)

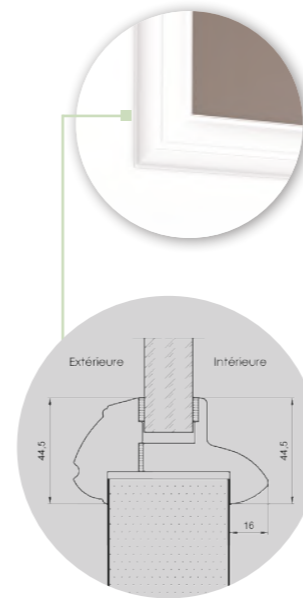

Coupe d'une parclose  
Pour plus d'information, voir fiche technique **MMO-046**



**LINÉA ZEN TGV**  
Finition laquée ou prépeinte  
Ud : 1,7 (HM) W/m<sup>2</sup>.K\*  
M



**LINÉA GVD CP**  
Finition laquée ou prépeinte  
Ud : 1,9 (HM) W/m<sup>2</sup>.K\*  
M



**LINÉA GVD CS**  
Finition laquée ou prépeinte  
Ud : 1,9 (HM) W/m<sup>2</sup>.K\*  
M

\* Isolation thermique pour les blocs-portes d'entrée de maisons individuelles. Pour les blocs-portes paliers intérieurs et sur coursive, voir page 20.

TON BOIS offre toute la chaleur du bois, avec des nuances allant du grège au noir profond, et la résistance d'une surface revêtue PVC. Sa surface structurée qui reproduit les aspérités naturelles du bois et ses tonalités très contemporaines lui permettent de se fondre dans tous les environnements.



**ATHÉNA**  
Finition ton bois Chêne Grège  
Ud : 1,3 (HM) W/m<sup>2</sup>.K\*

P



**ATHÉNA**  
Finition ton bois Chêne Gris  
Ud : 1,3 (HM) W/m<sup>2</sup>.K\*

P



**ATHÉNA**  
Finition ton bois Chêne Naturel  
Ud : 1,3 (HM) W/m<sup>2</sup>.K\*

P



**ATHÉNA**  
Finition ton bois Chêne Miel  
Ud : 1,3 (HM) W/m<sup>2</sup>.K\*

P

## COLLECTION PAREMENTS REVÊTUS PVC

■ Les blocs-portes métalliques de rénovation\* peuvent être revêtus de TON BOIS, des parements PVC à surface structurée avec/sans vitrage (voir une sélection de décors pages suivantes)\*\*.

■ La couleur de l'hubriserie, de la plinthe et des parclozes à associer aux revêtements TON BOIS peut être choisie dans les coloris de la gamme de laques MALERBA (ci-contre : coloris conseillés. Autres coloris : cf. Gamme Laques, page 29).

■ Les blocs-portes d'entrée donnant sur l'extérieur doivent être installés en France métropolitaine uniquement et à une distance supérieure à 3 km des bords de mer.

■ Les décors sont disponibles pour des vantaux de dimensions maximum 2247 x 960 mm.

■ Les deux faces du vantail peuvent être revêtues de parements TON BOIS différents. Il est également possible d'avoir une finition TON BOIS sur le parement extérieur et une tôle finition laquée avec/sans décor sur le parement intérieur (cf. Gamme Laques).

■ À noter que la Gamme TON BOIS met en avant toute la chaleur du bois avec des parements PVC structurés de haute qualité. Il existe par ailleurs SYLVER, des parements en bois rapportés à vernir ou à peindre.

\* Pour plus de précision sur la destination du bloc-porte, se référer à la légende associée aux modèles de décors.

\*\* Les associations couleurs des décors des pages suivantes sont présentées à titre informatif et ne constituent en rien une recommandation.



**ATHÉNA**  
Finition ton bois Chêne Noirci  
Ud : 1,3 (HM) W/m<sup>2</sup>.K\*

P

\* Isolation thermique pour les blocs-portes d'entrée de maisons individuelles. Pour les blocs-portes paliers intérieurs et sur coursive, voir page 20.

## GAMME TON BOIS



## GAMME LAQUES (SÉLECTION<sup>(1)</sup>)



## GAMME VITRAGE



TYPE DE VITRAGE :  
 > DOUBLE VITRAGE (4/6/44.2)  
 > VITRAGE RETARDATEUR D'EFFRACTION (4/6/PR10)

(1) Coloris conseillés pour la finition des hubriseries/plinthes/pareclozes. Autres coloris : cf. Gamme Laques.

## BON À SAVOIR

> Pour les blocs-portes destinés aux coursives et aux entrées de maison individuelle (voir pages suivantes), la couleur de la plinthe rejet d'eau peut être coordonnée avec la couleur de l'hubriserie





**ATHÉNA 3CV**  
Finition ton bois Chêne Grisé  
Ud : 1,7 (HM) W/m<sup>2</sup>.K\*

M



**EURYDICE 2VE**  
Finition ton bois Chêne Noirci  
Ud : 1,9 (HM) W/m<sup>2</sup>.K\*

M



**ATHÉNA CV**  
Finition ton bois Chêne Naturel  
Ud : 1,6 (HM) W/m<sup>2</sup>.K\*

M



**ATHÉNA VR**  
Finition ton bois Chêne Grège  
Ud : 1,9 (HM) W/m<sup>2</sup>.K\*

M



**ATHÉNA GVD CP**  
Finition ton bois Chêne Miel  
Ud : 1,9 (HM) W/m<sup>2</sup>.K\*

M



**ATHÉNA GV**  
Finition ton bois Chêne Noirci  
Ud : 1,9 (HM) W/m<sup>2</sup>.K\*

M



**ATHÉNA GVD CS**  
Finition ton bois Chêne Grisé  
Ud : 1,9 (HM) W/m<sup>2</sup>.K\*

M

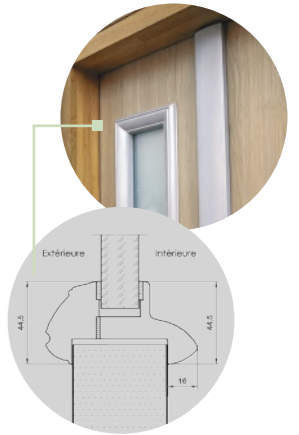

Détail d'une parclose



**HERMÈS V**  
Finition ton bois Chêne Miel  
Ud : 1,5 (HM) W/m<sup>2</sup>.K\*

M



**DAPHNÉ VT CP**  
Finition ton bois Chêne Grège  
Ud : 1,7 (HM) W/m<sup>2</sup>.K\*

M



**DAPHNÉ 2VT**  
Finition ton bois Chêne Noirci  
Ud : 2,0 (HM) W/m<sup>2</sup>.K\*

M



**ATHÉNA**  
Finition ton bois Chêne Grisé  
Ud : 1,3 (HM) W/m<sup>2</sup>.K\*

M

C



**ATHÉNA 2 TGV**  
Finition ton bois Chêne Naturel  
Ud : 1,7 (HM) W/m<sup>2</sup>.K\*

M



**ATHÉNA 3 TGV**  
Finition ton bois Chêne Miel  
Ud : 1,7 (HM) W/m<sup>2</sup>.K\*

M



**ATHÉNA 3E TGV**  
Finition ton bois Chêne Grège  
Ud : 1,7 (HM) W/m<sup>2</sup>.K\*

M

M



Le décor SYLVER marie la chaleur et l'authenticité du bois avec la résistance du métal pour un bloc-porte personnalisé de haute qualité.

Selon les finitions adoptées, la gamme oscille entre charme rustique pour habitat traditionnel et séduction élégante pour résidence moderne.



**SYLVER 4R**  
Finition brute ou lasurée  
Ud : 1,3 (HM) W/m<sup>2</sup>.K\*



**SYLVER 13R**  
Finition brute ou lasurée  
Ud : 1,3 (HM) W/m<sup>2</sup>.K\*



**SYLVER 700R**  
Finition brute ou lasurée  
Ud : 1,3 (HM) W/m<sup>2</sup>.K\*



**SYLVER 700**  
Finition brute ou lasurée  
Ud : 1,3 (HM) W/m<sup>2</sup>.K\*



## COLLECTION PAREMENTS BOIS DÉCORÉS

- Les blocs-portes métalliques de rénovation\* peuvent être revêtus de panneaux décors SYLVER (voir une sélection de décors page ci-contre).
- Chaque décor est disponible pour des vantaux de dimensions maximum 2247 × 960 mm.
- Les parements rapportés sont disponibles avec finition brute prête à peindre ou à lasurer. Ils sont alors revêtus en usine d'une protection antifongique, hydrofuge et insecticide.
- Ils sont également disponibles avec finition lasurée, 2 couches de vernis étant appliquées en usine.

- Le décor SYLVER est appliqué sur la face extérieure du parement uniquement, le parement intérieur pouvant recevoir une finition laquée avec/ sans décor (cf. Gamme Laques, page 29).
- Tout au long de la vie du bloc-porte, le décor peut facilement être remplacé si besoin grâce au système ULYS® (dispositif exclusif breveté MALER-BA, voir page 45).

\* Pour plus de précision sur la destination du bloc-porte, se référer à la légende associée aux modèles de décors.

## GAMME VITRAGE



TYPE DE VITRAGE :  
 > DOUBLE VITRAGE (4/6/4/4,2)  
 > VITRAGE RETARDATEUR D'EFFRACTION (4/6/PR10)



**SYLVER 713E**  
Finition brute ou lasurée  
Ud : 1,3 (HM) W/m<sup>2</sup>.K\*

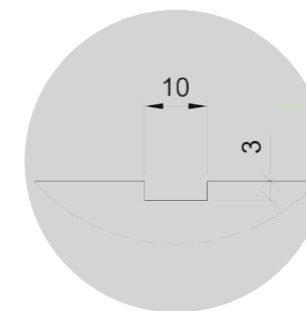

Coupe d'une rainure SYLVER  
 Pour plus d'information, voir fiche technique **MMO-043** et **MMO-044**



\* Isolation thermique pour les blocs-portes d'entrée de maisons individuelles. Pour les blocs-portes paliers intérieurs et sur coursive, voir page 20.

ART INFINE renouvelle l'esthétique du bloc-porte en proposant une infinité de déclinaisons inédites et originales.

Personnaliser le design de sa porte d'entrée – sans compromettre ses qualités techniques – n'a jamais été aussi simple !

## COLLECTION PANNEAUX RAPPORTÉS AVEC JONCS DÉCORATIFS

- Les blocs-portes paliers intérieurs métalliques peuvent être revêtus de panneaux décors ART INFINE (voir une sélection de décors page ci-contre). **(Utilisation intérieure uniquement).**
- Les décors ART INFINE sont disponibles dans les coloris de la gamme ELAN (panneaux en médium stratifiés\*) détaillée page suivante.
- Chaque décor est proposé au choix avec/sans joncs décoratifs. 3 modèles de joncs sont disponibles : joncs ton noir, joncs ton chromé mat et joncs ton chromé brillant.
- À la demande, les modèles ART INFINE peuvent également être déclinés avec des panneaux en médium stratifiés teints dans la masse en couleur noire. Cette option permet de réaliser des rainures de couleur gris-noire (joncs décoratifs non compatibles). Pour en savoir plus, nous consulter.

- Les deux parements peuvent être revêtus de décors ART INFINE différents. Il est également possible d'avoir un décor ART INFINE sur le parement extérieur et une tôle finition laquée avec/sans décor sur le parement intérieur (cf. Gamme Laques page 29).
- Les décors ART INFINE peuvent être facilement mis en place après la pose du bloc-porte, juste avant la réception du bâtiment, grâce au Système ULYS® (dispositif exclusif breveté MALERBA permettant de limiter les risques d'endommagement du bloc-porte pendant la phase de second œuvre).

Système  
**ULYS®**

\*Pour toute autre référence, nous consulter.

### BON À SAVOIR

› En moyenne, les blocs-portes métalliques revêtus d'un panneau rapporté avec Système ULYS® présente une performance améliorée de  $R_A = +2/3$  dB



**PIANO ART INFINE**  
Décor avec panneau stratifié  
Finition stratifiée Chêne Tonsberg  
Naturel



**CONCERTO ART INFINE**  
Décor avec panneau stratifié  
Finition stratifiée Jarrah Legno  
avec joncs ton chromé mat



**TEMPO ART INFINE**  
Décor avec panneau stratifié  
Finition stratifiée Noisetier Naturel  
avec joncs ton chromé mat



**ADAGIO ART INFINE**  
Décor avec panneau stratifié  
Finition stratifiée Fleetwood Blanc  
avec joncs ton noir

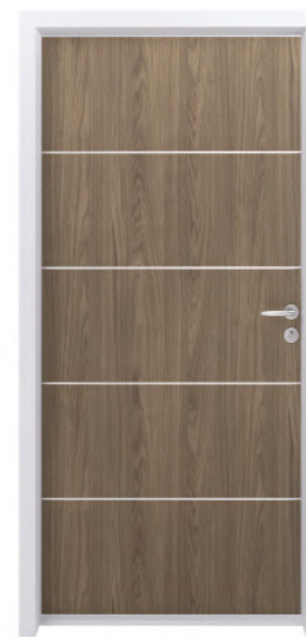

**ZEN ART INFINE**  
Décor avec panneau stratifié  
Finition stratifiée Formal Walnut  
avec joncs ton chromé mat



**FILETTI ART INFINE**  
Décor avec panneau stratifié  
Finition stratifiée Avignon Walnut  
avec joncs ton noir



Détail joncs décoratifs, de gauche à droite :  
ton chromé mat, ton chromé brillant et ton noir

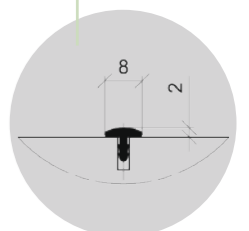

Coupe d'un jonc décoratif ART INFINE  
Pour plus d'information,  
voir fiche technique  
MMO-031

GAMME ELAN - COLLECTION 2023/2025



SYSTÈME ULYS® POUR BLOCS-PORTES MÉTALLIQUES



DISPOSITIF BREVETÉ UNIQUE, ULYS® LIMITE LES RISQUES D'ENDOMMAGEMENT DU BLOC-PORTE ET FACILITE SA MAINTENANCE.

Avec le système ULYS®, les panneaux décoratifs des blocs-portes métalliques peuvent être mis en place après-coup et, si besoin, remplacés à tout moment tout au long de la vie du bloc-porte.

Cela permet de simplifier les opérations de manutention et de pose du bloc-porte sur les chantiers de rénovation, en installant le panneau décoratif une fois le bloc-porte posé.

Par rapport aux solutions classiques, le bloc-porte revêtu d'un panneau rapporté avec système

ULYS® bénéficie d'une protection supplémentaire qui permet notamment de renforcer l'isolation acoustique de l'habitation de l'ordre de  $R_A = + 2/3$  dB.

De plus, en cas de détérioration accidentelle, le parement peut être remplacé à n'importe quel moment et indépendamment du vantail qui reste en place, allégeant d'autant les coûts de maintenance.

*Pour plus d'information, voir fiche technique MMO-030*



- Pour les blocs-portes métalliques habitat MALERBA
- Pour les gammes de décors avec panneaux rapportés ART INFINE, MEDIUM et SYLVER
- À installer recto-verso ou uniquement côté extérieur
- La mise en place des panneaux rapportés avec le système ULYS® est compatible avec les accessoires de sécurité ou de confort (cylindre, poignée de tirage, ...)



En termes d'installation, le parement rapporté avec le système ULYS® est mis en place rapidement en fin de chantier, juste avant la réception du bâtiment. Une fois le panneau clipsé sur le vantail, il ne reste qu'à installer le cylindre et les garnitures et le microviseur éventuellement.



MÉDIUM, avec son large choix de décors aux lignes résolument modernes et ses possibilités infinies de finitions à peindre sur chantier, vient souligner discrètement la personnalité des résidences – sans compromettre la résistance et les performances techniques du bloc-porte.



**FILETTI MÉDIUM**  
Décor avec panneau médium  
Finition prépeinte uniquement

P

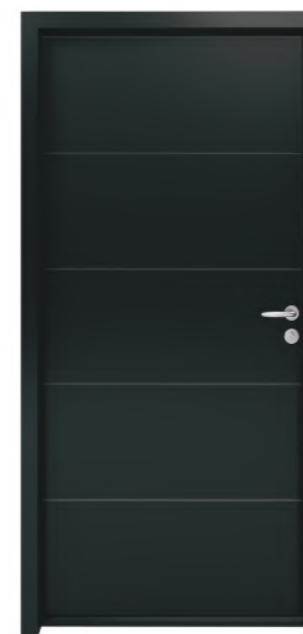

**ZEN MÉDIUM**  
Décor avec panneau médium  
Finition prépeinte uniquement

P

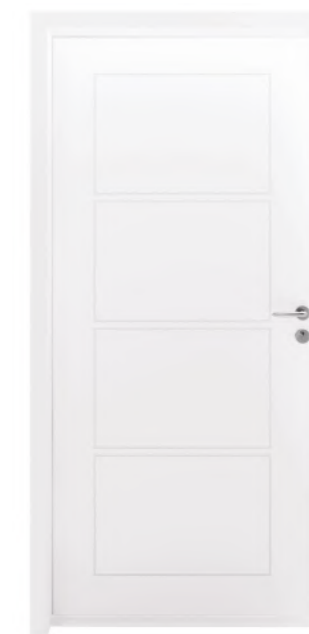

**LOUNGE MÉDIUM**  
Décor avec panneau médium  
Finition prépeinte uniquement

P



**NEW MÉDIUM**  
Décor avec panneau médium  
Finition prépeinte uniquement

P

## COLLECTION PANNEAUX RAPPORTÉS AVEC OU SANS RAINURES

■ Les blocs-portes paliers intérieurs métalliques peuvent être revêtus de panneaux décors MÉDIUM (voir une sélection de décors page ci-contre). **(Utilisation intérieure uniquement).**

■ Les parements avec décors MÉDIUM sont des panneaux rapportés prépeints, l'usinage des rainures laissant la fibre médium brute à nue. Les panneaux peuvent être peints avec une peinture de finition. Sur demande, le panneau peut également être laissé en médium brut (d'un panneau à l'autre, la couleur du médium brut peut légèrement varier).

■ Les deux parements peuvent être revêtus de décors MÉDIUM différents. Il est également possible d'avoir un décor MÉDIUM sur le parement extérieur et une tôle finition laquée avec/sans décor sur le parement intérieur (cf. Gamme Laques p.29).

■ Les décors MÉDIUM peuvent être facilement mis en place après la pose du bloc-porte, juste avant la réception du bâtiment, grâce au Système ULYS® (dispositif exclusif breveté MALERBA permettant de limiter les risques d'endommagement du bloc-porte pendant la phase de second œuvre).

Système  
**ULYS®**

■ A noter que les décors de la gamme MÉDIUM sont rainurés uniquement. Les décors avec joncs décoratifs sont détaillés dans la Gamme ART INFINE.



**TEMPO MÉDIUM**  
Décor avec panneau médium  
Finition prépeinte uniquement

P



**MODÉRATO MÉDIUM**  
Décor avec panneau médium  
Finition prépeinte uniquement

P



**PIANO MÉDIUM**  
Décor avec panneau médium  
Finition prépeinte uniquement

P

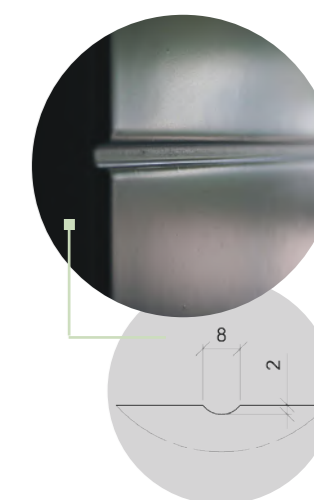

Coupe d'une rainure MÉDIUM  
Pour plus d'information, voir fiche technique **MMO-031**





MOULURES & PLACAGES allie l'élégance et la délicatesse d'un placage au classicisme des moulures pour des blocs-portes haut de gamme à l'aspect indéniablement opulent. Parce que certains environnements se prêtent mieux au charme discret des matières nobles.



**2 P - Série 99**  
Décor prépeint ou plaqué avec ou sans moulures / plinthe

M P C



**3 IP - Série 99**  
Décor prépeint ou plaqué avec ou sans moulures / plinthe

M P C



**2 RP - Série 99**  
Décor prépeint ou plaqué avec ou sans moulures / plinthe

M P C

## BON À SAVOIR

› Les bâtis de réhabilitation peuvent être laqués dans les coloris de la gamme LAQUES MALERBA (cf. page 29).

## COLLECTION PAREMENTS MOULURÉS ET/OU PLAQUÉS

■ Les blocs-portes paliers intérieurs bois peuvent être plaqués ou plaqués/moulurés ou prépeints/moulurés (**utilisation intérieure uniquement**).

■ Le placage essence fine proposé en standard est un élégant chêne de fil qui apporte, une fois verni, une finition cossue et haut de gamme au bloc-porte (autre essence de placage sur demande, nous consulter). Vernissage à réaliser sur chantier dans le cas d'une réhabilitation en milieu habité.

■ Les moulures d'agrément sont à choisir parmi les 3 modèles ci-contre et sont livrées brutes à vernir si la porte est plaquée, ou brutes à peindre si la porte est pré-peinte. Vernissage ou peinture sont à réaliser sur chantier dans le cas d'une réhabilitation en milieu habité.

■ Les parements peuvent être revêtus de moulures différentes, mais il est plus fréquent que ces dernières soient positionnées sur le parement extérieur uniquement.

■ Avec leurs moulures de faible épaisseur judicieusement positionnées, les parements accueillent la quasi-totalité des accessoires permettant de parachever la personnalisation de la porte d'entrée.

■ À noter que les décors de la gamme MOULURES & PLACAGES sont livrés plaqués ou prépeints. Pour une finition stratifiée, l'ensemble des finitions disponibles est détaillée dans la Gamme ELAN (cf. page 44).

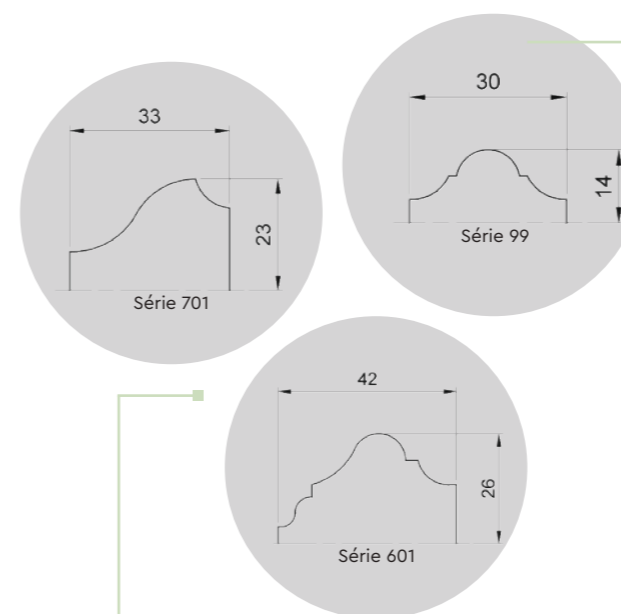

Les moulures peuvent être réalisées en bois divers destinés à être peints ou en essence fine (chêne, hêtre) à vernir. Peinture ou vernissage à réaliser sur chantier. Pour plus d'information, voir fiche technique **MBO-043**.



Constituée de 44 panneaux stratifiés tons bois, unis ou motifs, la collection ELAN s'inscrit dans les tendances du moment. Avec ses bois contemporains, ses couleurs fumées et ses surfaces structurées, elle permet de moderniser la porte d'entrée et de l'harmoniser facilement avec son environnement.

### COLLECTION PAREMENTS STRATIFIÉS

■ Les blocs-portes paliers intérieurs bois peuvent être revêtus de parements lisses avec finitions stratifiées 8/10ème, à choisir parmi les 44 coloris de la gamme ELAN de MALERBA présentés ci-dessous et page 44\* (utilisation intérieure uniquement).

■ Les deux parements peuvent être revêtus de finitions stratifiées différentes (stratifiés deux faces obligatoires).

\* Pour toute autre référence, nous consulter.

### GAMME ELAN

■ Voir la gamme page 44

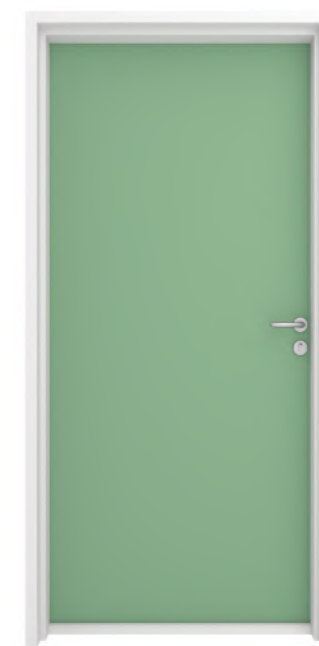

STANDARD LISSE  
Finition stratifiée ELAN  
Marble Green

P



STANDARD LISSE  
Finition stratifiée ELAN  
Beige Carat

P



STANDARD LISSE  
Finition stratifiée ELAN  
Fleetwood Blanc

P



STANDARD LISSE  
Finition stratifiée ELAN  
Avignon Walnut

P



STANDARD LISSE  
Finition stratifiée ELAN  
Noyer d'Amérique

P



STANDARD LISSE  
Finition stratifiée ELAN  
Chêne Adrian

P



STANDARD LISSE  
Finition stratifiée ELAN  
Formal Walnut

P



STANDARD LISSE  
Finition stratifiée ELAN  
Chêne Brasero

P



STANDARD LISSE  
Finition stratifiée ELAN  
Chêne Topia

P



STANDARD LISSE  
Finition stratifiée ELAN  
Wengé Blanc Cérusé

P



FIBER, avec ses lignes résolument contemporaines, conjugue modernité et sobriété. Avec ses possibilités infinies de déclinaison, cette collection se conjugue à l'envi pour personnaliser sa porte d'entrée en toute facilité, que l'on opte pour des couleurs vibrantes ou pour le charme délicat des tons bois.



Détails joncs décoratifs, de gauche à droite : ton chromé brillant, ton noir et ton chromé mat.

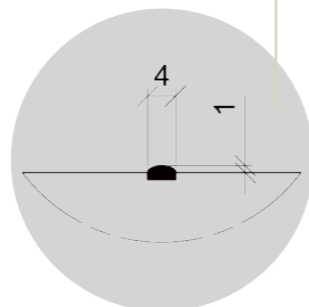

Coupe d'un jonc FIBER  
Pour plus d'information, voir  
fiche technique **MBO-015**

## COLLECTION PAREMENTS RAINURÉS AVEC/SANS JONCS DÉCORATIFS

- Les blocs-portes paliers intérieurs bois sont personnalisables avec les décors rainurés FIBER ci-dessous (**utilisation intérieure uniquement**).
- Ces décors FIBER peuvent être stratifiés avec les coloris de la gamme ELAN (panneaux stratifiés\*) (cf. Gamme ELAN p.44). Ils sont également disponibles en version prépeints pour recevoir une peinture de finition.
- Les décors avec finitions stratifiées sont agrémentés au choix avec l'un des 3 modèles de joncs décoratifs disponibles : ton noir, ton chromé brillant et ton chromé mat.
- Les deux parements peuvent être revêtus de décors FIBER différents. Il est également possible d'avoir un décor FIBER sur le parement extérieur uniquement, les parements devant alors avoir la même finition des deux côtés (stratifiés deux faces - les coloris pouvant être différents -, ou prépeints deux faces).

\* Pour toute autre référence, nous consulter.

## BLOC-PORTE PALIER BOIS IGH

Dans le cadre des IGH, la réglementation impose une mise en sécurité incendie contraignante pour parer aux risques techniques et accidentels ainsi qu'aux problématiques d'évacuation. MALERBA a développé un bloc-porte palier bois de rénovation avec classement de résistance au feu EI60 spécifiquement conçu pour les opérations de rénovation dans les IGH existants :

- **Bloc-porte 1V IGIAPHONE** : EI60, 41 (-2; -6) dB et stabilité Classe 2b. Disponible jusqu'à 2140 mm de haut et 930 mm de large. Pour pose en réhabilitation avec bâti de réhabilitation métallique à installer sur huisserie ou bâti scellé métallique existant (**MBA-174**).



Existe également en version anti-effraction BP1 : 1V IGIAPHONE BP1 (**MBE-060**).

Pour plus d'information, voir page 22.



**FILETTI FIBER**  
Finition prépeinte ou stratifiée  
Finition stratifiée Chêne Quebec  
avec joncs ton chromé brillant

P



**ZEN FIBER**  
Finition prépeinte ou stratifiée  
Finition stratifiée Blanc Artic  
avec joncs ton noir

P

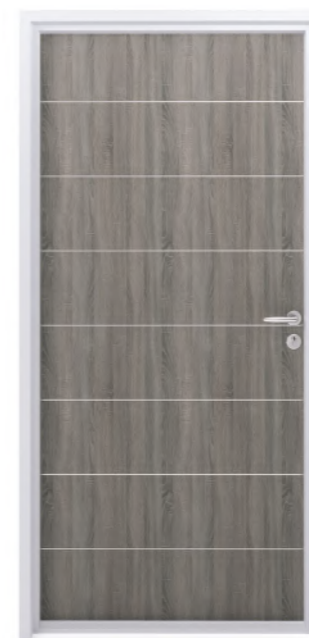

**SEVEN FIBER**  
Finition prépeinte ou stratifiée  
Finition stratifiée Chêne Topia  
avec joncs ton chromé mat

P



**MODERATO FIBER**  
Finition prépeinte ou stratifiée  
Finition stratifiée Possum  
avec joncs ton noir

P



**TEMPO FIBER**  
Finition prépeinte ou stratifiée  
Finition stratifiée Nevada Oak  
avec joncs ton chromé brillant

P

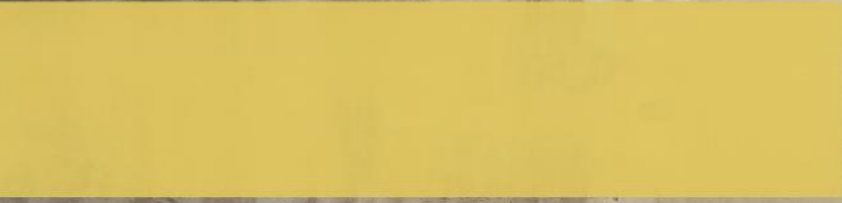

LAQUES PMT est une collection de laques haute qualité et très résistante pour harmoniser facilement les blocs-portes des locaux communs et de caves avec leur environnement.



## COLLECTION PAREMENTS LISSES

■ Les blocs-portes métalliques de service peuvent être revêtus de parements lisses avec finitions laquées, à choisir parmi les 8 coloris de la gamme LAQUES PMT et les 30\* coloris de la gamme THERMOLAQUES PMT de MALERBA présentés ci-dessous.

\* Pour tout autre coloris, nous consulter.

## ADAPTA'CAV

■ Bloc-porte spécialement conçu pour la protection des caves d'immeubles d'habitation.

## ADAPTA'SERV

■ Bloc-porte multi-usage pour toutes les ouvertures donnant sur l'extérieur : local poubelles, local vélo, etc.

## GAMME LAQUES



## GAMME THERMOLAQUES



## BON À SAVOIR

› Pour une coordination parfaite, les bâtis de réhabilitation peuvent être laqués dans les mêmes coloris que les vantaux.



ADAPTA'  
Finition laquée RAL 9010



ADAPTA'  
Finition laquée RAL 1015



ADAPTA'  
Finition laquée RAL 7035



ADAPTA'  
Finition laquée RAL 9006

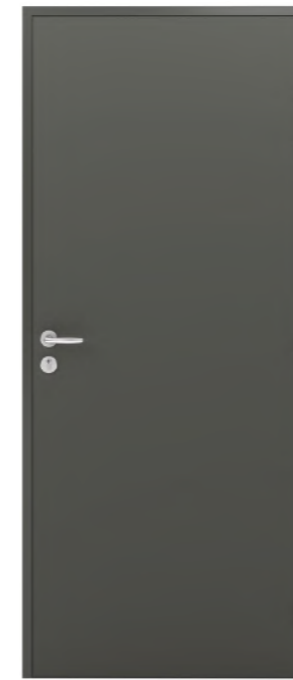

ADAPTA'  
Finition laquée RAL 7022

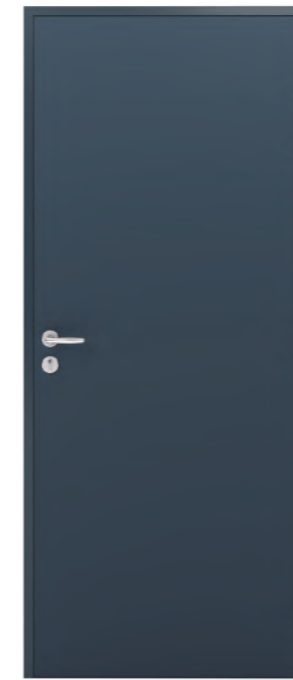

ADAPTA'  
Finition laquée RAL 5008

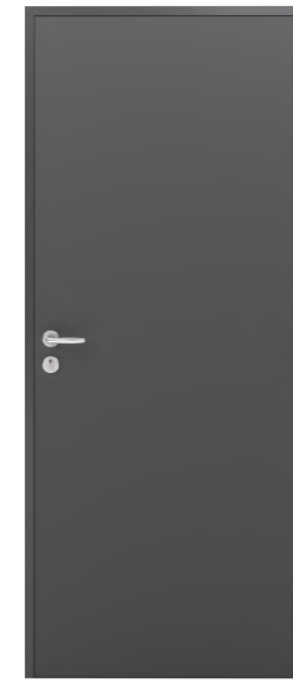

ADAPTA'  
Finition laquée RAL 7016

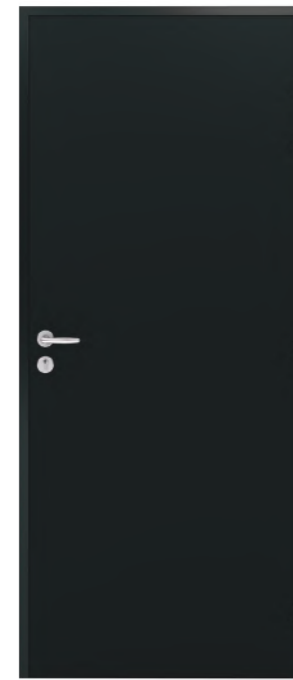

ADAPTA'  
Finition laquée RAL 9005

## GUIDE DES ACCESSOIRES & QUINCAILLERIES



Parce que les opérations de réhabilitation en milieu habité imposent d'être réalisées dans un laps de temps très court, un moyen simple de gagner du temps est d'approvisionner et de faire poser en usine lorsque c'est possible l'ensemble des accessoires et des quincailleries destinés à équiper le bloc-porte. C'est pourquoi, une sélection de garnitures, d'étanchéités basses, de pions antidégondage, etc. parmi les plus usuels vous est proposée pour équiper les blocs-portes bois et les blocs-portes métalliques de réhabilitation de votre choix.



## GARNITURES



**Garniture VERONA**  
béquille double

Bloc-porte : **B Me Mp**  
Couleur : **IN CH**



**Garniture VERONA**  
poignée de tirage

Bloc-porte : **B Me Mp**  
Couleur : **IN CH**



**Garniture VERONA SGN2**  
béquille double pour bloc-porte anti-effraction

Bloc-porte : **B Me Mp**  
Couleur : **IN CH**

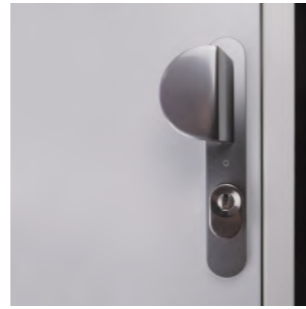

**Garniture VERONA SGN2**  
poignée de tirage pour bloc-porte anti-effraction

Bloc-porte : **B Me Mp**  
Couleur : **IN CH**



**Garniture FLORENCE-2 A2P\***  
béquille double pour bloc-porte anti-effraction

Bloc-porte : **B Me Mp**  
Couleur : **AR CH**



**Garniture FLORENCE-2 A2P\***  
poignée de tirage pour bloc-porte anti-effraction

Bloc-porte : **B Me Mp**  
Couleur : **AR CH**



**Garniture SECUMAX ONE A2P\***  
poignée de tirage pour bloc-porte anti-effraction

Bloc-porte : **Me Mp**  
Couleur : **AR**

## ENTREBAILLEURS

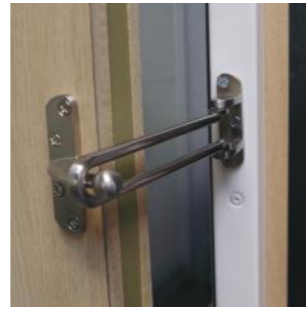

**Entrebâilleur en applique**

Bloc-porte : **B Me Mp**  
Couleur : **AB LA**

## SERRURES



**Serrures à rouleaux standard ou A2P\*** pour bloc-porte avec/sans anti-effraction

Bloc-porte : **B Me Mp**  
Couleur : selon les modèles



**Serrures 3 points / 5 points Standard/A2P\*/A2P\*\*** avec/sans entrebâilleur intégré pour bloc-porte avec/sans anti-effraction

Bloc-porte : **B Me Mp**  
Couleur : selon les modèles



**Serrures FERCO SECURITY PP SF2 standard ou A2P\* (SEI)** pour bloc-porte avec/sans anti-effraction à engagement automatique

Bloc-porte : **B Me Mp**



**Serrure à relevage BRICARD 9171 A2P\*** pour bloc-porte anti-effraction à engagement automatique

Bloc-porte : **Me**  
Couleur : selon les modèles

## MICROVISEUR



**Microviseur coupe-feu**

Bloc-porte : **B Me Mp**  
Couleur : **CH LA**

## ÉTANCHÉITÉS BASSES



**Joint balai isophonique à double lèvres**

Bloc-porte : **B**  
Couleur : **N**



**Plinthe automatique isophonique ATHMER**

Bloc-porte : **B Mp**  
Couleur : **A**



**Seuil acier isophonique** pour bloc-porte standard et de réhabilitation - Existe pour sol fini (épaisseur 20mm) et pour sol épais (épaisseur 28mm)

Bloc-porte : **B Mp**  
Matière : **A I**



**Seuil aluminium**  
Existe pour sol fini, en 31 mm pour sol épais ou en 23 mm pour sol mince

Bloc-porte : **Me**  
Matière : **AL**

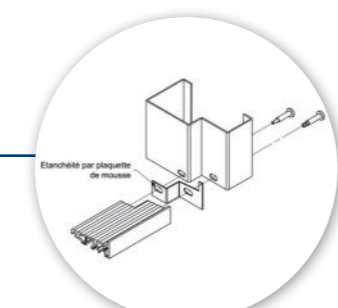

Détails mise en oeuvre sur huisserie métallique. Pour plus d'information, voir fiche technique **MALER-30092**

- A** Acier
- AL** Aluminium
- I** Inox
- AR** Ton argent
- AB** Ton argent brossé
- CH** Ton champagne
- CH** Ton chrome
- IN** Ton inox
- LA** Ton laiton
- N** Noir graphite
- B** Bloc-porte bois palier
- Mp** Bloc-porte métallique palier ou coursive
- Me** Bloc-porte métallique extérieur

## BON À SAVOIR

› Dans le cas où l'huissierie existante est encore visible après la pose du bâti de réhabilitation MALERBA, la finition est à prévoir (non fournie par MALERBA).

## PIONS ANTIDÉGONDAGE



**Pion antidégondage soudé** pour bloc-porte avec bâti de réhabilitation

Bloc-porte : **B**  
Matière : **A**



**Pion antidégondage** pour bloc-porte avec bâti de réhabilitation

Bloc-porte : **Me**  
Matière : **A**



**Pion antidégondage** pour bloc-porte avec bâti de réhabilitation

Bloc-porte : **Mp**  
Matière : **A**

## FICHES RÉGLABLES



**Fiche réglable 3D** double broche avec cache-fiche pour bloc-porte anti-effraction

Bloc-porte : **Me** **Mp**  
Matière : **A**

## PAUMELLES 130



**Paumelle de 130** pour bloc-porte palier bois

Bloc-porte : **B**  
Matière : **A**

## KITS



**Kit de fixations** pour bâti rénovation

Bloc-porte : **Me** **Mp** **B**  
Matière : **A**



**Kit accessoires** pour serrure multipoints ou A2P\* ou A2P\*\*

Bloc-porte : **Mp**  
Matière : **IN** **CH** **CH** **LA** **AB**

- A** Acier
- I** Inox
- AB** Ton argent brossé
- CH** Ton champagne
- CH** Ton chrome
- IN** Ton inox
- LA** Ton laiton
- B** Bloc-porte bois palier
- Mp** Bloc-porte métallique palier ou course
- Me** Bloc-porte métallique extérieur

## OUVERTURE SANS CLÉ

**OUVRIR SA PORTE D'ENTRÉE SANS CLÉ, RIEN DE PLUS SIMPLE**

Des solutions ont été validées au feu et à l'antiefraction sur l'ensemble des blocs-portes paliers de réhabilitation MALERBA pour permettre une installation en bonne conformité avec la réglementation en place. Ces solutions permettent de gérer l'ouverture et la fermeture de sa porte très simplement avec des possibilités jamais offertes jusqu'à ce jour par des solutions classiques.

Consultez-nous pour en savoir plus !

**SERRURE CONNECTÉE SOMFY**  
**Cylindre motorisé BRICARD**  
**Lock'n'APP**

Blocs-portes MALERBA validés :

- Blocs-portes **bois** MALERBA paliers réhabilitation EI30 avec/sans antiefraction





## SOLUTIONS MALERBA À PORTÉE DE CLICS !

Connectez-vous sur [www.malerba.fr](http://www.malerba.fr) pour accéder à toute la documentation produit : fiche technique, plan technique, notice de pose, certificats environnementaux, etc.  
Si vos projets s'inscrivent dans une démarche BIM, vous pouvez également télécharger les objets ou packs d'objets BIM MALERBA et MONTIBERT sur [www.malerba.fr/bim](http://www.malerba.fr/bim).

## LES DERNIÈRES NOUVEAUTÉS

Restez informé sur les dernières innovations MALERBA ! Pour cela, rendez-vous dans l'espace **Documentations** ou **Actualités** sur [www.malerba.fr](http://www.malerba.fr) pour télécharger les dernières documentations mises en ligne.

- Répertoire
- Habitat individuel
- Bureaux & IGH
- Cultures & sports
- Enseignement
- Hôtellerie
- Santé
- Infrastructures
- Industrie & logistique



## DES NUANCIERS MALERBA POUR TOUS LES PROJETS

MALERBA met à disposition des professionnels des **nuanciers matières** (stratifiés, mélaminés, tôles laquées, etc.) pour jouer avec les matières et les couleurs et être sûr de son choix en toutes circonstances.

*Pour en savoir plus sur MALERBA, parcourez notre brochure institutionnelle.*

Véritables dépôts d'usine, les centres MALERBA DISTRIBUTION disposent de milliers de mètres carrés de stockage avec une disponibilité permanente de plus de 1 200 références. Les centres disposent constamment de plus de 28 000 huisseries métalliques, 23 000 huisseries bois, 23 000 portes bois et 1 700 blocs-ports métalliques habitat et PMT.  
C'est la solution idéale proche de chez vous pour réapprovisionner tous vos chantiers dans des délais très courts !

## MALERBA DISTRIBUTION LA SOLUTION DE PROXIMITÉ !

**MALERBA DISTRIBUTION Rhône-Alpes (RA)**  
27, Rue de l'Industrie – ZA des Basses Vallières  
69530 BRIGNAIS  
Tél : 04 78 05 67 67  
[contactra@malerba.fr](mailto:contactra@malerba.fr)

**MALERBA DISTRIBUTION Île-de-France Sud (IDF Sud)**  
10, Rue Jules Guesde  
91860 EPINAY-SOUS-SÉNART  
Tél : 01 77 58 60 00  
[contactidf@malerba.fr](mailto:contactidf@malerba.fr)

**MALERBA DISTRIBUTION Grand Ouest (GO)**  
62, Boulevard de la Haie des Cognets  
35136 ST JACQUES DE LA LANDE  
Tél : 02 99 22 70 75  
[contactgo@malerba.fr](mailto:contactgo@malerba.fr)

**MALERBA DISTRIBUTION Grand Sud (GS)**  
55, Avenue du Garlaban  
13420 GEMENOS  
Tél : 09 71 16 89 00  
[contactgs@malerba.fr](mailto:contactgs@malerba.fr)

**MALERBA DISTRIBUTION Océan Indien (OI)**  
30, Rue Emile Verhaeren – ZI n°2  
97420 LE PORT - LA RÉUNION  
Tél : 06 93 93 00 41  
[contactoi@malerba.fr](mailto:contactoi@malerba.fr)

**MALERBA DISTRIBUTION Île-de-France Nord (IDF Nord)**  
2 bis, Rue des Frères Montgolfier  
95500 Gonesse  
Tél : 01 77 58 60 07  
[contactidf-nord@malerba.fr](mailto:contactidf-nord@malerba.fr)

**MALERBA DISTRIBUTION Sud Ouest (SO)**  
12, Rue Caroline Aigle  
33185 LE HAILLAN  
Tél : 05 36 33 00 05  
[contactso@malerba.fr](mailto:contactso@malerba.fr)

**MALERBA DISTRIBUTION Grand Est (GE)**  
67520 MARLENHEIM  
**Ouverture fin 2023**

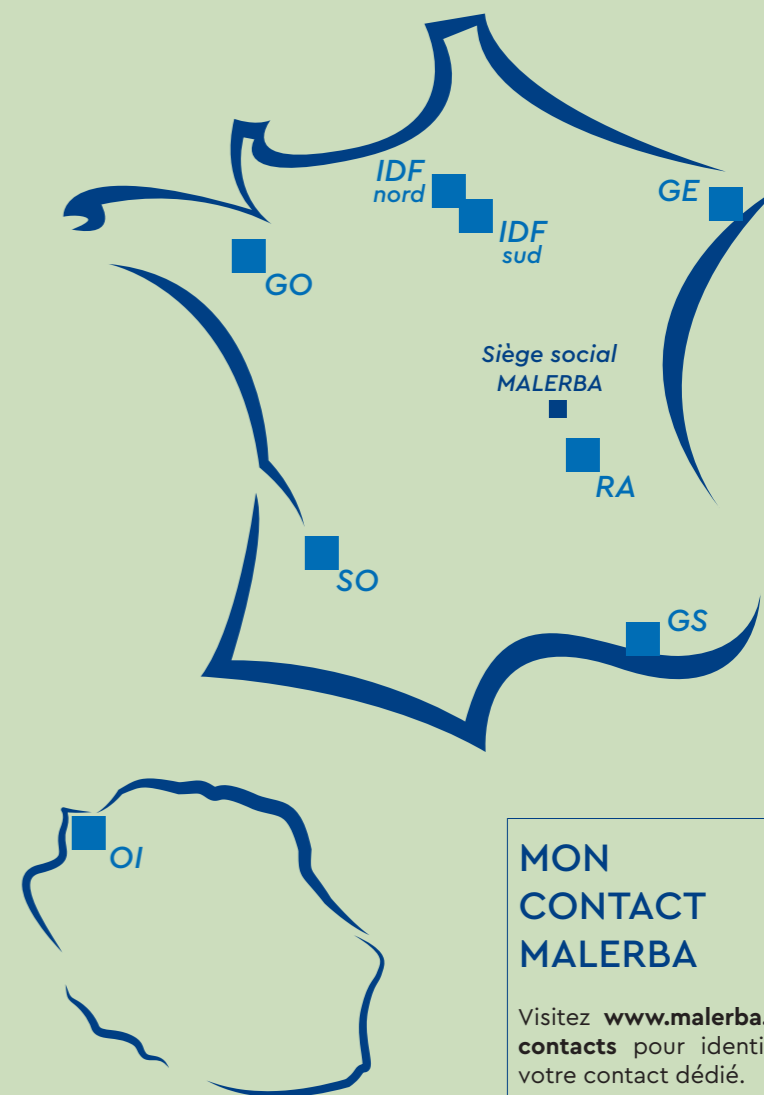

## MON CONTACT MALERBA

Visitez [www.malerba.fr/contacts](http://www.malerba.fr/contacts) pour identifier votre contact dédié.

En consultant le site [www.malerba-distribution.com](http://www.malerba-distribution.com), vous disposez en temps réel des stocks disponibles par type de produits et du délai d'usinage pour vos options.





250 Rue Paul Malerba  
Cours-la-Ville 69470 COURS  
T : +33 (0)4 74 89 85 85  
[www.malerba.fr](http://www.malerba.fr) – [info@malerba.fr](mailto:info@malerba.fr)